



ΔΗΜΟΚΡΙΤΕΙΟ
ΠΑΝΕΠΙΣΤΗΜΙΟ
ΘΡΑΚΗΣ

DEMOCRITUS
UNIVERSITY
OF THRACE

ΕΛΛΗΝΙΚΗ ΔΗΜΟΚΡΑΤΙΑ
ΔΗΜΟΚΡΙΤΕΙΟ ΠΑΝΕΠΙΣΤΗΜΙΟ ΘΡΑΚΗΣ
ΓΕΝΙΚΗ ΔΙΕΥΘΥΝΣΗ ΔΙΟΙΚΗΤΙΚΗΣ ΥΠΟΣΤΗΡΙΞΗΣ
ΔΙΕΥΘΥΝΣΗ ΟΙΚΟΝΟΜΙΚΗΣ ΔΙΑΧΕΙΡΙΣΗΣ
Τμήμα Οικονομικής Διαχείρισης Ξάνθης
Βασ. Σοφίας 12, 67132, Ξάνθη

HELLENIC REPUBLIC
DEMOCRITUS UNIVERSITY OF THRACE
GENERAL DIRECTORATE OF ADMINISTRATIVE SUPPORT
FINANCIAL MANAGEMENT SERVICE
Financial Management Department of Xanthi
12 Vas. Sofias Str, GR 67132, Xanthi

Πληροφορίες : Μαρία Καραπαναγιωτίδου, Τμήμα Οικον. Διαχείρισης Ξάνθης
Δ/ση : Βασ. Σοφίας 12- Ξάνθη, Κτίριο Διοίκησης
Τηλ. : 25410 79056
e-mail : mkarapan@admin.duth.gr

«Δημόσια διαβούλευση επί των τεχνικών προδιαγραφών και του ενδεικτικού προϋπολογισμού των ειδών στο πλαίσιο διερεύνησης και ωρίμανσης των τεχνικών προδιαγραφών και του ενδεικτικού προϋπολογισμού ενόψει διενέργειας Ανοικτού Διαγωνισμού με τίτλο: Προμήθεια εξοπλισμού αιθουσών διδασκαλίας και αμφιθεάτρων (έπιπλα και λοιπός εξοπλισμός)»

Περιλαμβάνονται:

Παράρτημα Ι: Αναλυτική περιγραφή Φυσικού και Οικονομικού Αντικειμένου της Σύμβασης

- Μέρος Α:
 - Περιγραφή Φυσικού Αντικειμένου
 - Πίνακας ειδών με CPV
 - Τεχνικές Προδιαγραφές ειδών
- Μέρος Β:
 - Περιγραφή Οικονομικού Αντικειμένου
 - Ενδεικτικός Προϋπολογισμός ειδών

ΠΑΡΑΡΤΗΜΑ Ι – Αναλυτική Περιγραφή Φυσικού και Οικονομικού Αντικειμένου της Σύμβασης

ΜΕΡΟΣ Α - ΠΕΡΙΓΡΑΦΗ ΦΥΣΙΚΟΥ ΑΝΤΙΚΕΙΜΕΝΟΥ ΤΗΣ ΣΥΜΒΑΣΗΣ

ΠΕΡΙΒΑΛΛΟΝ ΤΗΣ ΣΥΜΒΑΣΗΣ

Περιγραφή των υπηρεσιών και της λειτουργίας του ΔΠΘ , Οργανωτική δομή και Υφιστάμενη κατάσταση-υποδομές παρουσιάζεται στον ιστότοπο: <https://duth.gr/>

ΣΚΟΠΟΣ ΚΑΙ ΣΤΟΧΟΙ ΤΗΣ ΣΥΜΒΑΣΗΣ

Περιγραφή των αναγκών της Α.Α.

Σύμφωνα με την έκθεση τεκμηρίωσης σκοπιμότητας και την τεχνική περιγραφή (ΠΑΡΑΡΤΗΜΑ Ι) της παρούσας σύμβασης:

Η παρούσα προμήθεια εντάσσεται στο πλαίσιο της συνολικής αναβάθμισης, ενίσχυσης και εκσυγχρονισμού των εκπαιδευτικών, εργαστηριακών και ερευνητικών υποδομών του Δημοκριτείου Πανεπιστημίου Θράκης, σύμφωνα με τους στόχους της Πρόσκλησης με Κωδικό ΑΜΘ85 και τίτλο «Δημιουργία, επέκταση και εκσυγχρονισμός ιδρυμάτων τριτοβάθμιας εκπαίδευσης».

Το σύνολο των ειδών εξυπηρετεί ενιαίο λειτουργικό και εκπαιδευτικό σκοπό, καθώς αφορά την κάλυψη αναγκών αιθουσών διδασκαλίας, εργαστηρίων, αμφιθεάτρων και ερευνητικών υποδομών επιμέρους ακαδημαϊκών μονάδων του Ιδρύματος, με στόχο τη δημιουργία σύγχρονων, λειτουργικών, ασφαλών και εργονομικά κατάλληλων συνθηκών εκπαίδευσης και έρευνας.

Η προμήθεια περιλαμβάνει εξοπλισμό εκπαιδευτικών αιθουσών, εργαστηριακό και ερευνητικό εξοπλισμό, εξοπλισμό πληροφορικής, συστήματα πολυμέσων και τηλεδιάσκεψης, έπιπλα και λοιπές υποστηρικτικές υποδομές, οι οποίες παρουσιάζουν λειτουργική και επιχειρησιακή συνάφεια και προορίζονται να χρησιμοποιηθούν συμπληρωματικά στο πλαίσιο της εκπαιδευτικής και ερευνητικής λειτουργίας του Ιδρύματος.

Η σύμβαση προκηρύσσεται μέσω ενιαίας διαγωνιστικής διαδικασίας, δεδομένου ότι το σύνολο των ειδών εντάσσεται σε κοινό σχεδιασμό αναβάθμισης των πανεπιστημιακών υποδομών και εξυπηρετεί ενιαίο αναπτυξιακό και εκπαιδευτικό σκοπό. Παράλληλα, για λόγους ενίσχυσης του ανταγωνισμού και διευκόλυνσης της συμμετοχής μεγαλύτερου αριθμού οικονομικών φορέων, προβλέπεται η διαίρεση της σύμβασης σε διακριτά τμήματα (lots), τα οποία αντιστοιχούν σε ομοειδείς κατηγορίες ειδών και εξειδικευμένες αγορές προμηθευτών.

Η επιλογή της ενιαίας διαδικασίας με δυνατότητα υποβολής προσφοράς ανά τμήμα διασφαλίζει:

- την ανάπτυξη επαρκούς ανταγωνισμού,
- τη συμμετοχή εξειδικευμένων και ευρύτερων οικονομικών φορέων,
- την αποφυγή αδικαιολόγητου περιορισμού της αγοράς,
- την τεχνική και λειτουργική συνοχή των επιμέρους υποδομών,

- καθώς και την αποτελεσματική και οικονομική διαχείριση των δημόσιων πόρων, σύμφωνα με τις αρχές της ίσης μεταχείρισης, της διαφάνειας, της αναλογικότητας και της χρηστής δημοσιονομικής διαχείρισης.

Η εκτιμώμενη αξία της σύμβασης προέκυψε κατόπιν επεξεργασίας διαθέσιμων στοιχείων αγοράς, οικονομικών προσφορών και τεκμηρίωσης των επιμέρους αναγκών των ακαδημαϊκών μονάδων, ενώ οι προβλεπόμενες ποσότητες συνδέονται άμεσα με τις λειτουργικές ανάγκες των αντίστοιχων αιθουσών, εργαστηρίων και εκπαιδευτικών δραστηριοτήτων του Ιδρύματος.

Κατόπιν των ανωτέρω, προκύπτει ότι η προμήθεια είναι απολύτως αναγκαία για τη λειτουργία των αιθουσών διδασκαλίας, οι προβλεπόμενες ποσότητες είναι επαρκώς αιτιολογημένες, ο προϋπολογισμός είναι εύλογος και τεκμηριωμένος και η συνολική δαπάνη δεν υπερβαίνει το αναγκαίο μέτρο, διασφαλίζοντας την αποτελεσματική και ορθολογική αξιοποίηση των δημόσιων πόρων.

Τεκμηρίωση σκοπιμότητας/υποδιαίρεσης της σύμβασης σε τμήματα

Η σύμβαση υποδιαιρείται σε τμήματα, σύμφωνα με την εξής τεκμηρίωση, όπως περιλαμβάνεται στην έκθεση τεκμηρίωσης σκοπιμότητας της παρούσας σύμβασης:

Σημειώνεται ότι η προμήθεια διενεργείται μέσω ενιαίας διαγωνιστικής διαδικασίας για λόγους ενιαίου προγραμματισμού, συντονισμού της υλοποίησης και αποτελεσματικής διαχείρισης των αναγκών της Αναθέτουσας Αρχής. Παράλληλα, για λόγους ενίσχυσης του ανταγωνισμού και διευκόλυνσης της συμμετοχής μεγαλύτερου αριθμού οικονομικών φορέων, προβλέπεται η διαίρεση της σύμβασης σε διακριτά τμήματα, τα οποία αντιστοιχούν σε ομοειδείς κατηγορίες ειδών. Η διαίρεση αυτή δεν αναιρεί τον ενιαίο χαρακτήρα της προμήθειας, αλλά αποτελεί μέτρο που διασφαλίζει την τήρηση των αρχών της ίσης μεταχείρισης, της διαφάνειας και της αναλογικότητας, επιτρέποντας τη συμμετοχή τόσο εξειδικευμένων όσο και ευρύτερων προμηθευτών. Η επιλογή της μίας ενιαίας διαγωνιστικής διαδικασίας με δυνατότητα υποβολής προσφορών ανά τμήμα διασφαλίζει την αποτελεσματική και οικονομική διαχείριση των δημόσιων πόρων, σύμφωνα με τις αρχές του ισχύοντος θεσμικού πλαισίου περί δημοσίων συμβάσεων.

Επιπλέον, η παρούσα σύμβαση αντιμετωπίζεται ως σύμβαση προμήθειας, δεδομένου ότι ο κύριος χαρακτήρας της συνίσταται στην αγορά εξοπλισμού, ενώ οι τυχόν συνοδευτικές υπηρεσίες (όπως εγκατάσταση, παραμετροποίηση και θέση σε λειτουργία) έχουν παρεπόμενο και υποστηρικτικό χαρακτήρα. Σύμφωνα με τις αρχές του δικαίου δημοσίων συμβάσεων και ιδίως κατά τα προβλεπόμενα στο ν.4412/2016 τις ενωσιακές απαιτήσεις και τα πορίσματα της νομολογίας, η νομική φύση μιας σύμβασης προσδιορίζεται από το κύριο αντικείμενό της, δηλαδή το στοιχείο που έχει τη μεγαλύτερη οικονομική και λειτουργική βαρύτητα. Στην προκειμένη περίπτωση, η αξία και η σημασία του εξοπλισμού υπερισχύουν σαφώς έναντι των συνοδευτικών υπηρεσιών, οι οποίες κρίνονται αναγκαίες μόνο για την ορθή αξιοποίηση της προμήθειας. Ως εκ τούτου, ο χαρακτηρισμός της σύμβασης ως προμήθειας είναι νομικά ορθός και σύμφωνος με το ισχύον κανονιστικό πλαίσιο, χωρίς να αλλοιώνει ή να παρακάμπτει τις εφαρμοστέες διατάξεις.

ΑΝΤΙΚΕΙΜΕΝΟ ΤΗΣ ΣΥΜΒΑΣΗΣ

Αντικείμενο της σύμβασης είναι η Προμήθεια εξοπλισμού αιθουσών διδασκαλίας και αμφιθεάτρων (έπιπλα και λοιπός εξοπλισμός) Αφορά:

1) Τα Τμήματα 1 έως και 7 στο Τμήμα Εργοθεραπείας, Πανεπιστημιούπολη, Τ.Κ. 69100, Κομοτηνή

2026DIA B33020

2) Τα Τμήματα 8 έως και 12 στο Τμήμα Νοσηλευτικής, 6ο χλμ. Αλεξανδρούπολης–Μάκρης, περιοχή Δραγάνα, Τ.Κ. 68100, Αλεξανδρούπολη

3) Τα Τμήματα 13 έως και 15 στο Τμήμα Ψυχολογίας, Β. Γεωργίου 1, πρώην Δημαρχείο, Τ.Κ. 68300, Διδυμότειχο

Η παρούσα σύμβαση υποδιαιρείται σε δεκαπέντε (15) τμήματα.

Τα Τμήματα της σύμβασης είναι τα ακόλουθα:

α/α Τμήματος	Περιγραφή τμήματος	Ποσότητα	Εκτιμώμενη τιμή μονάδας πλέον ΦΠΑ (€)	Συνολική εκτιμώμενη τιμή πλέον ΦΠΑ (€)	ΦΠΑ	Συνολική εκτιμώμενη τιμή με ΦΠΑ (€)	CPV	Περιγραφή
1.	Κάθισμα εργαστηρίου με πλάτη (τεμ. 20)	20	132,81	2.656,20	637,49	3.293,69	39100000-3	Έπιπλα
2.	Σετ γραφείων μελών ΔΕΠ	10	2.200,00	22.000,00	5.280,00	27.280,00	39100000-3	Έπιπλα
3.	Κάθισμα πολλαπλών χρήσεων έδρα πλάτη πολυπροπυλένιο μαύρος σκελετός	200	75,00	15.000,00	3.600,00	18.600,00	39100000-3	Έπιπλα
4.	Κάθισμα/ αναλόγιο αμφιθεάτρου έδρα ξύλο κόντρα πλακέ, έδρανο ξύλινο σταθερό	100	330,00	33.000,00	7.920,00	40.920,00	39100000-3	Έπιπλα
5.	Γραφείο 140x80cm με μεταλλική βάση και ρυθμιζόμενα πόδια (ως έδρανα διδασκαλίας)	10	550,00	5.500,00	1.320,00	6.820,00	39100000-3	Έπιπλα
6.	Εργαστηριακός Πάγκος 8 ΑΤΟΜΩΝ Φ150	40	400,00	16.000,00	3.840,00	19.840,00	39100000-3	Έπιπλα
7.	Τροχήλατα καθίσματα (η τοποθέτησης θα γίνει πίσω από το γραφείο – έδρανο διδασκαλίας)	10	250,00	2.500,00	600,00	3.100,00	39100000-3	Έπιπλα
8.	Κάθισμα εργαστηρίου με πλάτη (τεμ. 20)	20	132,81	2.656,20	637,49	3.293,69	39100000-3	Έπιπλα
9.	Γραφείο 140x80cm με μεταλλική βάση και ρυθμιζόμενα πόδια (ως έδρανα διδασκαλίας)	10	550,00	5.500,00	1.320,00	6.820,00	39100000-3	Έπιπλα
10.	Κάθισμα πολλαπλών χρήσεων έδρα πλάτη πολυπροπυλένιο μαύρος σκελετός	50	56,00	2.800,00	672,00	3.472,00	39100000-3	Έπιπλα

2026DIA B33020

α/α Τμήματος	Περιγραφή τμήματος	Ποσότητα	Εκτιμώμενη τιμή μονάδας πλέον ΦΠΑ (€)	Συνολική εκτιμώμενη τιμή πλέον ΦΠΑ (€)	ΦΠΑ	Συνολική εκτιμώμενη τιμή με ΦΠΑ (€)	CPV	Περιγραφή
11.	Τροχήλατα καθίσματα (η τοποθέτησης θα γίνει πίσω από το γραφείο – έδρανο διδασκαλίας)	10	250,00	2.500,00	600,00	3.100,00	39100000-3	Έπιπλα
12.	Κάθισμα με αναλόγιο	50	160,00	8.000,00	1.920,00	9.920,00	39100000-3	Έπιπλα
13.	ΚΑΘΙΣΜΑ ΠΟΛΥΠΡΟΠΥΛΕΝΙΟ	80	75,00	6.000,00	1.440,00	7.440,00	39100000-3	Έπιπλα
14.	Εργαστηριακός Πάγκος 8 ΑΤΟΜΩΝ Φ150	10	400,00	4.000,00	960,00	4.960,00	39100000-3	Έπιπλα
15.	ΓΡΑΦΕΙΟ Η/Υ 160X80 2Θ	21	350,00	7.350,00	1.764,00	9.114,00	39100000-3	Έπιπλα
Σύνολο				135.462,40	32.510,98	167.973,38		

Απαιτήσεις και Τεχνικές Προδιαγραφές ανά τμήμα αντικειμένου

Οι απαιτήσεις και τεχνικές προδιαγραφές ανά τμήμα αντικειμένου παρατίθενται στη συνέχεια, με την επισήμανση ότι το ΔΠΘ σχετικά με τα πρότυπα διασφάλισης ποιότητας και πρότυπα περιβαλλοντικής διαχείρισης αναγνωρίζει ισοδύναμα (προς τα ακολούθως αναφερόμενα ανά τμήμα) πιστοποιητικά, που έχουν εκδοθεί από φορείς διαπιστευμένους από ισοδύναμους Οργανισμούς διαπίστευσης, εδρεύοντες και σε άλλα κράτη - μέλη σύμφωνα με τον Κανονισμό 765/2008. Επίσης, κάνει δεκτά άλλα αποδεικτικά στοιχεία για ισοδύναμα μέτρα διασφάλισης ποιότητας, εφόσον ο ενδιαφερόμενος οικονομικός φορέας δεν είχε τη δυνατότητα να αποκτήσει τα εν λόγω πιστοποιητικά εντός των σχετικών προθεσμιών για λόγους για τους οποίους δεν ευθύνεται ο ίδιος, υπό την προϋπόθεση ότι ο οικονομικός φορέας αποδεικνύει ότι τα προτεινόμενα μέτρα διασφάλισης ποιότητας πληρούν τα απαιτούμενα πρότυπα διασφάλισης ποιότητας.

Εργαστηριακός εξοπλισμός αιθουσών διδασκαλίας Τμήματος Εργοθεραπείας

Τεχνικές προδιαγραφές και ενδεικτικός Προϋπολογισμός

1. Κάθισμα εργαστηρίου με πλάτη (τεμ. 20):



- Τροχήλατες καρέκλες με μεταλλικό σκελετό και κάθισμα με πλάτη από πλαστικό υλικό αντοχής, επενδυμένα με δερματίνη μαύρου χρώματος.
- Με ύψος καθίσματος ρυθμιζόμενο από περίπου 59-82 cm, με πλάτος περίπου 46 cm και βάθος καθίσματος περίπου 43 cm, με μηχανισμό που να επιτρέπει είτε να κλειδώνει η πλάτη στις θέσεις που εξυπηρετεί τον καθήμενο, ή να ξεκλειδώνει, και να μπαίνει σε ρύθμιση «ελεύθερης κίνησης».
- Εργαστηριακά σκαμπό με πλάτη, ρύθμιση ύψους και στεφάνη ποδοστάτη

Τιμή τεμαχίου: $132,81+31,88$ (Φ.Π.Α. 24%)= $164,68 \times 20$ τεμάχια= $3.293,70$ Ευρώ με Φ.Π.Α.

2. ΣΕΤ ΓΡΑΦΕΙΟΥ ΜΕΛΩΝ ΔΕΠ 10 τεμάχια

ΓΡΑΦΕΙΟ 180X80

Θα κατασκευαστεί από μοριοσανίδα υψηλής πυκνότητας και πάχους 25mm, με πρόσθετη αμφίπλευρη επένδυση από μελαμίνη.

Στην επιφάνεια εργασίας θα υπάρχει ειδική ροζέτα για τη διέλευση καλωδίων.

Τα πλαϊνά σόκαρα θα φέρουν ABS πάχους 1-2 mm, όλες οι κολλήσεις των περιθωρίων θα είναι με κόλες πολυουρεθάνης ώστε να αποφεύγοντα φαινόμενα υγρασίας και φθοράς με την πάροδο του χρόνου. Η στήριξη της επιφάνειας εργασίας με το σκελετό του γραφείου θα γίνει με μεταλλικά φύραμα και βίδες σε ήδη κατάλληλα προσαρμοσμένες φωλιές παρέχοντας την μέγιστη σταθερότητα στο γραφείο. Μεταξύ της επιφάνεια και του σκελετού θα δημιουργείται μία σκοτία κατάλληλη για την διέλευση των καλωδίων (αυτό θα επιτυγχάνεται μέσω του αποστάτη που συνδέει την επιφάνεια με τα ποδαρικά).

Β) Σκελετός

Θα κατασκευαστεί από μοριοσανίδα υψηλής πυκνότητας και πάχους 25mm, με πρόσθετη αμφίπλευρη επένδυση με μελαμίνη και πλαϊνά σόκαρα θα φέρουν ABS πάχους 1-2 mm, όλες

2026DIA B33020

οι κολλήσεις των περιθωρίων θα είναι με κόλες πολυουρεθάνης ώστε να αποφεύγονται φαινόμενα υγρασίας και φθοράς με την πάροδο του χρόνου.

Γ) Μετώπη

Θα υπάρχει μετώπη από μοριοσανίδα με επένδυση από μελαμίνη τριών στρώσεων ελάχιστου πάχους 18mm και πλαϊνά σόκαρα θα φέρουν ABS πάχους 1-2 mm, όλες οι κολλήσεις των περιθωρίων θα είναι με κόλες πολυουρεθάνης ώστε να αποφεύγονται φαινόμενα υγρασίας και φθοράς με την πάροδο του χρόνου

Η στήριξη της μετώπης στο σκελετό θα γίνει ανάλογα με αυτή της επιφάνειας.

Γενικά Χαρακτηριστικά

Το γραφείο θα είναι λυόμενο επιτρέποντας την εύκολη μεταφορά του καθώς και την αντικατάσταση τμημάτων σε περίπτωση φθοράς τους. Η συναρμολόγηση θα είναι απλή, πλην όμως θα εξασφαλίζει ιδιαίτερα μεγάλη σταθερότητα και αντοχή.

Στο κάτω μέρος θα φέρει ρεγουλατόρους για την ρύθμιση του ύψους.

Οι τελικές επιφάνειες θα είναι αντιθαμβωτικές (ματ), δεν θα επιτρέπουν την συσσώρευση σκόνης, ρύπων, κ.λπ. και θα μπορούν να καθαρίζονται εύκολα με τις συνήθεις καθαριστικές ουσίες χωρίς βλάβη για τις επιφάνειες και χωρίς παραμένουσες ουσίες.

Η απόχρωση και η υφή των διαφόρων στοιχείων (επιφάνεια εργασίας, σκελετός, μετώπη, σόκορο κλπ) θα είναι της απόλυτης επιλογής της Υπηρεσίας, βάσει δειγματολογίων, τα οποία θα προσκομίσει ο προμηθευτής που θα επιλεγεί.

Θα τοποθετηθεί χωνευτό σύστημα καλωδίωσης μέσα σε κουτί αλουμινίου. Το σύστημα καλωδίωσης θα περιλαμβάνει πρίζα ρεύματος, UPS, δικτύου, τηλεφώνου.

Θα πρέπει απαραίτητα να καλύπτονται με πενταετή εγγύηση καλής λειτουργίας και δεκαπενταετή εγγύηση διαρκούς παρακαταθήκης ανταλλακτικών. Το εργοστάσιο κατασκευής και ο προμηθευτής επί ποινή αποκλεισμού πρέπει απαραίτητα να διαθέτει πιστοποίηση κατά ISO 9001, ISO 14001 και ISO 45001 με πεδίο εφαρμογής «Σχεδιασμό, Σέρβις, Πώληση Ξύλινων & Μεταλλικών Επίπλων». Τα παραπάνω πιστοποιητικά πρέπει να κατατεθούν επί ποινή αποκλεισμού.

Θα πρέπει απαραίτητα να προσκομιστούν επίσης τα εξής πιστοποιητικά:

- Πιστοποιητικό ασφάλεια και μηχανικών αντοχών του γραφείου κατά EN 527-1-2-3
- Πιστοποιητικό μελαμίνης E1
- Πιστοποιητικό περιθωρίων από ABS σε μοριοσανίδα με επένδυση μελαμίνης που να αποδεικνύει ότι η ποιότητα της συγκόλλησης των περιθωρίων καλύπτει τις απαιτήσεις για περιθώρια επίπλων.

Να προσκομιστεί φωτογραφία ή σχέδιο που θα επαληθεύει τα τεχνικά χαρακτηριστικά.

Θα πρέπει απαραίτητα να προσκομιστεί δείγμα από την προηγούμενη ημέρα του διαγωνισμού.

Τα παραπάνω πιστοποιητικά πρέπει να κατατεθούν επί ποινή αποκλεισμού.

ΒΟΗΘΗΤΙΚΟ 100X55

Επιφάνεια εργασίας. Τα πλαϊνά σόκαρα θα φέρουν ABS πάχους 1-2 mm, όλες οι κολλήσεις των περιθωρίων θα είναι με κόλες πολυουρεθάνης ώστε να αποφεύγονται φαινόμενα υγρασίας και φθοράς με την πάροδο του χρόνου.

Μεταλλικό πόδι χρωμίου ρυθμιζόμενο στο ύψος. Η στήριξη της επιφάνειας του βοηθητικού με την επιφάνεια εργασίας του γραφείου θα γίνει με κατάλληλες μεταλλικές λάμες γραφείου.

Θα πρέπει απαραίτητα να καλύπτονται με πενταετή εγγύηση καλής λειτουργίας και δεκαπενταετή εγγύηση διαρκούς παρακαταθήκης ανταλλακτικών.

2026DIA B33020

Το εργοστάσιο κατασκευής και ο προμηθευτής πρέπει απαραίτητα να διαθέτουν πιστοποίηση κατά ISO 9001, ISO 14001 και ISO 45001 με πεδίο εφαρμογής «Σχεδιασμό, Σερβις, Πώληση Ξύλινων & Μεταλλικών Επίπλων». Τα παραπάνω πιστοποιητικά πρέπει να κατατεθούν επι ποινή αποκλεισμού.

Να προσκομιστεί φωτογραφία ή σχέδιο που θα επαληθεύει τα τεχνικά χαρακτηριστικά

ΥΠΟΠΟΔΙΟ ΓΡΑΦΕΙΟΥ

Ο σκελετός θα είναι μεταλλικός σε χρώμιο και η επιφάνεια θα είναι χρώματος μαύρη από πολυπροπυλένιο υψηλής αντοχής. Το εργοστάσιο κατασκευής και ο προμηθευτής πρέπει απαραίτητα να διαθέτουν πιστοποίηση κατά ISO 9001, ISO 14001 και ISO 45001 με πεδίο εφαρμογής «Σχεδιασμό, Σερβις, Πώληση Ξύλινων & Μεταλλικών Επίπλων». Τα παραπάνω πιστοποιητικά πρέπει να κατατεθούν επι ποινή αποκλεισμού. Να προσκομιστεί φωτογραφία ή σχέδιο που θα επαληθεύει τα τεχνικά χαρακτηριστικά

ΚΑΘΙΣΜΑ ΕΡΓΑΣΙΑΣ ΔΙΕΥΘΥΝΤΙΚΟ ΨΗΛΗ ΠΛΑΤΗ ΜΕ ΡΥΘΜΙΖΟΜΕΝΑ ΜΠΡΑΤΣΑ ΕΠΕΝΔΥΣΗ ΜΑΥΡΗ ΔΕΡΜΑΤΙΝΗ. ΒΑΣΗ ΧΡΩΜΙΟΥ

Κάθισμα τροχήλατο, με βάση πεντακτινωτή μεταλλική χρωμίου. Οι τροχοί θα είναι δίδυμοι από ενισχυμένο θερμοπλαστικό υλικό. Κάτω και πλευρικά της έδρας θα υπάρχει ειδικός μοχλός που θα ενεργοποιεί το έμβολο αερίου για την ρύθμιση ύψους του καθίσματος. Επιπρόσθετα, θα υπάρχει και ειδικός μηχανισμός ανάκλησης της έδρας/πλάτης που θα μπορεί να κλειδώνει την πλάτη σε διάφορα σημεία. Στο κάτω μέρος του μηχανισμού θα υπάρχει στροφέιο για την ρύθμιση του βάρους.

Η έδρα θα είναι κατασκευασμένη από φύλλα ξύλου, διαμορφωμένα και συγκολλημένα υπό πίεση (κοντραπλακέ) ενδεικτικού πάχους 12mm. Σε κάθε περίπτωση, η έδρα θα είναι ντυμένη με ειδικό μαξιλάρι που θα περιέχει αφρώδη πολυουρεθάνη πάχους 60-70mm, το οποίο θα είναι επενδυμένο με τεχνόδερμα, μεγάλης αντοχής στη φθορά.

Η πλάτη θα είναι ψηλή διαστάσεων 47cmX86cm και συνολικό ύψος από το πάτωμα 115-122cm και θα φέρει ανατομικό πλαίσιο, κατασκευασμένο από χαλύβδινη μασίφ βέργα κατάλληλης διαμέτρου, επί του οποίου θα είναι τοποθετημένο ειδικό μαξιλάρι που θα περιέχει αφρώδη πολυουρεθάνη πάχους 30-40mm με τρόπο ώστε να κατανέμεται ομοιόμορφα η πίεση. Θα είναι συνδεδεμένη με το μηχανισμό ανάκλησης της έδρας μέσω χαλύβδινης γωνιακής λάμας. Τα μπράτσα του καθίσματος θα έχουν τη δυνατότητα ρύθμισης καθ' ύψος. Τα μπράτσα και οι γωνίες στερέωσής τους στο φορέα της έδρας θα είναι από μέταλλο σε χρώμιο. Τα μπράτσα στο επάνω μέρος θα φέρουν μαύρη ελαστική πολυουρεθάνη.

Θα πρέπει απαραίτητα να καλύπτονται με πενταετή εγγύηση καλής λειτουργίας και δεκαπενταετή εγγύηση διαρκούς παρακαταθήκης ανταλλακτικών. Το εργοστάσιο κατασκευής και ο προμηθευτής -επί ποινή αποκλεισμού- πρέπει απαραίτητα να διαθέτει πιστοποίηση κατά ISO 9001, ISO 14001 και ISO 45001 με πεδίο εφαρμογής «Σχεδιασμό, Σερβις, Πώληση Ξύλινων & Μεταλλικών Επίπλων». Τα παραπάνω πιστοποιητικά πρέπει να κατατεθούν επι ποινή αποκλεισμού,

Θα πρέπει απαραίτητα να προσκομιστούν επίσης τα εξής πιστοποιητικά:

- Πιστοποιητικό ασφάλειας και μηχανικών αντοχών κατά EN 1335-1 ,2,3

Να προσκομιστεί φωτογραφία ή σχέδιο που θα επαληθεύει τα τεχνικά χαρακτηριστικά.

Τα παραπάνω πιστοποιητικά πρέπει να κατατεθούν επί ποινή αποκλεισμού

Θα πρέπει απαραίτητα να προσκομιστεί δείγμα από την προηγούμενη ημέρα του διαγωνισμού.

ΤΡΑΠΕΖΑΚΙ 100Χ55

Το τραπεζάκι θα αποτελείται από την επιφάνεια, τα πλαϊνά ποδαρικά και την ποδιά. Όλες οι ξύλινες επιφάνειες θα κατασκευασθούν από μορισσανίδα πάχους 25 mm με επένδυση μελαμίνης χρώματος επιλογής σας.

Η ποδιά επίσης από μορισσανίδα πάχους 18 mm,

Τα πλαϊνά σόκαρα θα φέρουν ABS πάχους 1-2 mm, όλες οι κολλήσεις των περιθωρίων θα είναι με κόλες πολυουρεθάνης ώστε να αποφεύγοντα φαινόμενα υγρασίας και φθοράς με την πάροδο του χρόνου. Το εργοστάσιο κατασκευής και ο προμηθευτής πρέπει απαραίτητα να διαθέτουν πιστοποίηση κατά ISO 9001, ISO 14001 και ISO 45001 με πεδίο εφαρμογής «Σχεδιασμό, Σερβις, Πώληση Ξύλινων & Μεταλλικών Επίπλων». Τα παραπάνω πιστοποιητικά πρέπει να κατατεθούν επί ποινή αποκλεισμού. Να προσκομιστεί φωτογραφία ή σχέδιο που θα επαληθεύει τα τεχνικά χαρακτηριστικά

ΚΑΘΙΣΜΑ ΠΟΛΛΑΠΛΩΝ ΧΡΗΣΕΩΝ ΜΕ ΜΠΡΑΤΣΑ ΕΔΡΑ ΠΛΑΤΗ ΕΠΕΝΔΥΣΗ ΜΑΥΡΗ ΔΕΡΜΑΤΙΝΗ

Κάθισμα επισκεπτών σταθερό με 4 πόδια, με μπράτσα.

Ο σκελετός (ποδαρικά) θα είναι μεταλλικός από μορφοποιημένο χαλυβδοέλασμα Φ20 m χρωμίου. Στα σημεία στήριξης θα υπάρχουν κουμπωτά αντλιοσθητικά πέλματα από πολυπροπυλένιο.

Επάνω στο μεταλλικό σκελετό προσαρμόζεται (βιδώνεται) η έδρα του καθίσματος και η πλάτη. Η πλάτη και η έδρα θα αποτελούνται από εσωτερικό κέλυφος από πολυπροπυλένιο ενισχυμένο με νευρώσεις πάνω στο οποίο τοποθετείται η ταπετσαρία και το εξωτερικό κέλυφος από πολυπροπυλένιο επίσης που διακοσμεί το πίσω μέρος της πλάτης και το κάτω μέρος του καθίσματος.

Οι βραχίονες θα είναι κατασκευασμένοι από χαλυβδοέλασμα Φ15 m χρωμίου και το επάνω μέρος θα είναι πολυπροπυλένιο το οποίο θα εφαρμόζει χωνευτά στο μεταλλικό σκελετό. Ο μεταλλικός σκελετός από τα μπράτσα θα περνάει κάτω από την έδρα του καθίσματος θα εφάπτεται στο μεταλλικό σκελετό του καθίσματος και θα είναι μονοκόμματος και για τα δύο τα μπράτσα για μεγαλύτερη αντοχή. Από το πίσω μέρος το μπράτσο θα εφαρμόζει στο μεταλλικό σκελετό του καθίσματος που εφαρμόζει και η πλάτη, οποίος και είναι κατασκευασμένο από χαλυβδοέλασμα Φ15.

Η εσωτερική επένδυση της έδρας και της πλάτης θα είναι από μαλακή διογκωμένη πολυουρεθάνη (αφρολέξ).

Η επένδυση θα είναι από τεχνητό δέρμα (δερματίνη) χρώματος μαύρου.

Ο σκελετός πρέπει να είναι διαμορφωμένος κατά τέτοιο τρόπο, ώστε τα καθίσματα να στοιβάζονται, να αποθηκεύονται και να μεταφέρονται με ευκολία.

Διαστάσεις :

ύψος πλάτης 82εκ, ύψος έδρας 48εκ

πλάτος 64εκ

βάθος 53εκ

Θα πρέπει απαραίτητα να καλύπτονται με πενταετή εγγύηση καλής λειτουργίας και δεκαπενταετή εγγύηση διαρκούς παρακαταθήκης ανταλλακτικών.

Το εργοστάσιο κατασκευής και ο προμηθευτής πρέπει απαραίτητα να διαθέτουν πιστοποίηση κατά ISO 9001, ISO 14001 και ISO 45001 με πεδίο εφαρμογής «Σχεδιασμό, Σερβις, Πώληση Ξύλινων & Μεταλλικών Επίπλων». Τα παραπάνω πιστοποιητικά πρέπει να κατατεθούν επί ποινή αποκλεισμού.

Να προσκομιστεί φωτογραφία ή σχέδιο που θα επαληθεύει τα τεχνικά χαρακτηριστικά.

Θα πρέπει απαραίτητα να προσκομιστεί δείγμα από την προηγούμενη ημέρα του διαγωνισμού

ΚΑΛΟΓΗΡΟΣ ΜΕΤΑΛΛΙΚΟΣ ΙΝΟΧ

Ο καλόγηρος θα είναι από επιχρωμιωμένο μεταλλικό σωλήνα διαμέτρου. Θα απολήγει στο πάνω μέρος του σε 8 κρεμάστρες από μαύρο πολυπροπυλένιο. Στο μέσο περίπου του σωλήνα θα υπάρχουν τέσσερις κυκλικές θέσεις ομπρελών από μαύρο πολυπροπυλένιο. Στο κάτω μέρος του ο καλόγηρος θα έχει ομπρελοθήκη η οποία θα καταλήγει σε πλαστική βάση η οποία θα εξασφαλίζει σταθερότητα και προστασία του δαπέδου. Το εργοστάσιο κατασκευής και ο προμηθευτής πρέπει απαραίτητα να διαθέτουν πιστοποίηση κατά ISO 9001, ISO 14001 και ISO 45001 με πεδίο εφαρμογής «Σχεδιασμό, Σερβις, Πώληση Ξύλινων & Μεταλλικών Επίπλων». Τα παραπάνω πιστοποιητικά πρέπει να κατατεθούν επιποιημένη αποκλεισμού. Να προσκομιστεί φωτογραφία ή σχέδιο που θα επαληθεύει τα τεχνικά χαρακτηριστικά

ΣΥΡΤΑΡΙΕΡΑ ΤΡΟΧΗΛΑΤΗ

Συρταριέρα τροχήλατη με 4 συρτάρια (το επάνω συρτάρι θα είναι μολυβοθήκη) θα διαθέτει κεντρική κλειδαριά

ΔΙΑΣΤΑΣΕΙΣ ΣΥΡΤΑΡΟΘΗΚΗΣ

ΑΠΟ ΈΩΣ

ΠΛΑΤΟΣ 40 CM 45 CM

ΒΑΘΟΣ 50 CM 60 CM

ΎΨΟΣ 50 CM 65 CM

Τεχνικά Χαρακτηριστικά

Θα αποτελείται από περιμετρικό κουτί με πλάτη (κέλυφος), και ένα (1) συρτάρι για μολυβοθήκη και τρία (3) συρτάρια ίδιου μεγέθους.

Το κουτί (πλαϊνά, βάση, καπάκι) θα είναι από μορισανίδα με επένδυση μελαμίνης 18 ΧΙΛ. Τα στοιχεία του κουτιού θα συναρμολογηθούν μεταξύ τους με μμεταλλικά φυράμια χωνευτά σε ήδη κατάλληλα προσαρμοσμένες οπές, χωρίς την χρήση κόλλας. Η πλάτη της συρταροθήκης θα είναι ορατή και για τον λόγο αυτό φινιρισμένη και εμφανίσιμη. Η συρταροθήκη θα φέρει 4 διπλούς τροχούς πλήρους περιστροφής που θα τοποθετούνται στο κάτω μέρος της συρταριέρας σε ειδικά φυτευτά πάσα με κούμπωμα για εύκολη αντικατάσταση. Η τοποθέτηση τους θα είναι αφανής. Η μολυβοθήκη θα κατασκευαστεί από ενισχυμένο πολυαμίδιο ή πολυπροπυλένιο με κατάλληλα διαμορφωμένες κοιλότητες για τα διάφορα είδη γραφείου. Οι μετώπες των συρταριών θα κατασκευασθούν από μορισανίδα τριών στρώσεων, ελάχιστου πάχους 18mm επικαλυμμένης αμφίπλευρα με επίστρωση στην ίδια απόχρωση με την υπόλοιπη επίπλωση από μορισανίδα με επένδυση από μελαμίνη όπου στα σόκαρα θα φέρουν ABS πάχους 1-2 mm. Τα συρτάρια θα κινούνται σε οδηγούς κύλισης ακρίβειας, εντός μμεταλλικού προφίλ, έτσι ώστε να μην επιτρέπεται η πλευρική τους μετατόπιση, θα είναι αθόρυβοι και θα έχουν δυνατότητα ανοίγματος κατά τουλάχιστον 80%. Θα αποτελούνται από πάτο συρταριού και πλάτη πάχους 8-18 χιλ και μεταλλικά πλαϊνά ύψους 12 cm. Τα συρτάρια θα φέρουν χειρολαβές.

Γενικά Χαρακτηριστικά

Η συρταροθήκη θα είναι κατασκευής τέτοιας που να επιτρέπει την εύκολη αντικατάσταση τμημάτων της σε περίπτωση φθοράς τους. Η συναρμολόγηση θα εξασφαλίζει ιδιαίτερα μεγάλη σταθερότητα και αντοχή. Οι τελικές επιφάνειες θα είναι αντιθαμβωτικές (ματ), δεν θα επιτρέπουν την συσσώρευση σκόνης, ρύπων, κ.λπ. και θα μπορούν να καθαρίζονται εύκολα με τις συνήθεις καθαριστικές ουσίες, χωρίς βλάβη για τις επιφάνειες και χωρίς παραμένουσες ουσίες. Όλα τα μεταλλικά

2026DIA B33020

μέρη θα είναι βαμμένα με ηλεκτροστατική βαφή φούρνου, βάφονται ηλεκτροστατικά με πούδρες, για ομοιόμορφο και καλαίσθητο φινίρισμα και αντοχή στα γδαρσίματα. Η απόχρωση και η υφή των διαφόρων στοιχείων (επιφάνεια εργασίας, σκελετός, μετώπη, σόκορο κλπ) θα είναι της απόλυτης επιλογής της Υπηρεσίας, βάσει δειγματολογίων, τα οποία θα προσκομίσει ο προμηθευτής που θα επιλεγεί.

Θα πρέπει απαραίτητα να καλύπτονται με πενταετή εγγύηση καλής λειτουργίας και δεκαπενταετή εγγύηση διαρκούς παρακαταθήκης ανταλλακτικών. Το εργοστάσιο κατασκευής και ο προμηθευτής επί ποινή αποκλεισμού πρέπει απαραίτητα να διαθέτει πιστοποίηση κατά ISO 9001, ISO 14001 και ISO 45001 με πεδίο εφαρμογής «Σχεδιασμό, Σερβις, Πώληση Ξύλινων & Μεταλλικών Επίπλων». Τα παραπάνω πιστοποιητικά πρέπει να κατατεθούν επί ποινή αποκλεισμού.

Θα πρέπει απαραίτητα να προσκομιστούν επίσης τα εξής πιστοποιητικά:

- Πιστοποιητικό ασφάλεια και μηχανικών αντοχών της συρταριερας κατά EN 527-1-2-3, EN 14073-2-3 και EN 14074
- Πιστοποιητικό μελαμίνης E1
- Πιστοποιητικό περιθωρίων από ABS σε μοριοσανίδα με επένδυση μελαμίνης που να αποδεικνύει ότι η ποιότητα της συγκόλλησης των περιθωρίων καλύπτει τις απαιτήσεις για περιθώρια επίπλων.

Να προσκομιστεί φωτογραφία ή σχέδιο που θα επαληθεύει τα τεχνικά χαρακτηριστικά.

Θα πρέπει απαραίτητα να προσκομιστεί δείγμα από την προηγούμενη ημέρα του διαγωνισμού.

Τα παραπάνω πιστοποιητικά πρέπει να κατατεθούν επί ποινή αποκλεισμού.

BIBΛΙΟΘΗΚΗ ΚΛΕΙΣΤΗ 80X42X200 ΜΕ ΡΑΦΙΑ

Βιβλιοθήκη κλειστή με εσωτερικά τρία κινητά ράφια μεταβαλλόμενων αποστάσεων τοποθέτησης και ένα σταθερό για χώρισμα σε ύψος 80cm από κάτω.

Σκελετός ερμαριών

Ο σκελετός των ερμαριών (περιμετρικό κουτί και πλάτη) θα κατασκευαστεί από μοριοσανίδα, επικαλυμμένη αμφίπλευρα με μελαμίνη.

Το ελάχιστο πάχος του σκελετού θα είναι τουλάχιστον 18mm, εκτός της πλάτης που θα είναι τουλάχιστον 8mm μέσα σε ειδική γκινισιά.

Οι επιφάνειες θα συνδέονται μεταξύ τους με ξύλινες καβίλιες και μεταλλικά φύραμα χωρίς την χρήση κόλλας, έτσι ώστε να εξασφαλίζεται πλήρως η απόλυτη σταθερότητα των ερμαριών.

Ράφια εσωτερικά

Στο εσωτερικό των ερμαριών τοποθετούνται τρία ράφια από μοριοσανίδα, ελάχιστου πάχους 25mm με αμφίπλευρη επικάλυψη με μελαμίνη, όμοιοι με αυτό του σκελετού του ερμαρίου.

Τα ράφια που είναι κινητά θα στηρίζονται στα πλαϊνά του σκελετού και θα δύνανται να ρυθμίζονται ρυθμιζόμενα καθ' ύψος ανά περίπου 3,2cm.

Πόρτες ερμαριών

Θα φέρει σε όλο το ύψος 200cm από το έδαφος δύο πόρτες. Οι πόρτες των ερμαριών θα κατασκευαστούν από μοριοσανίδα, ελάχιστου πάχους 18mm, επικαλυμμένης με μελαμίνη.

2026DIA B33020

Οι πόρτες θα είναι ανοιγμένες και θα στηρίζονται στο σκελετό με χωνευτούς μεντεσέδες τύπου που να εξασφαλίζεται το αθόρυβο άνοιγμα - κλείσιμο των φύλλων κατά 90ο.

Οι πόρτες θα ασφαλίζουν με κλειδαριά και θα φέρουν χειρολαβές.

ΕΧΤΡΑ ΚΑΠΆΚΙ

Πάνω από το σκελετό θα υπάρχει επιπλέον καπάκι από μοριοσανίδα, ελάχιστου πάχους 25mm με αμφίπλευρη επικάλυψη με μελαμίνη, όμοιου με αυτό του σκελετού του ερμαρίου.

Γενικά Χαρακτηριστικά

Η βιβλιοθήκες θα είναι κατάλληλης κατασκευής που θα επιτρέπει την αντικατάσταση τμημάτων τους σε περίπτωση φθοράς. Η συναρμολόγηση θα είναι τέτοια που να εξασφαλίζει ιδιαίτερα μεγάλη σταθερότητα και αντοχή.

Όλα τα πλαϊνά σόκαρα θα φέρουν ABS πάχους 1-2 mm, όλες οι κολλήσεις των περιθωρίων θα είναι με κόλες πολυουρεθάνης ώστε να αποφεύγονται φαινόμενα υγρασίας και φθοράς με την πάροδο του χρόνου.

Θα φέρει κατάλληλα πέλματα ρυθμιζόμενου ύψους για την επίτευξη της οριζοντίωσης. Η ρύθμιση θα επιτυγχάνεται από το εσωτερικό της βιβλιοθήκης.

Η απόχρωση και η υφή της μελαμίνης των διαφόρων στοιχείων θα είναι της απόλυτης επιλογής της Υπηρεσίας, βάσει δειγματολογίων, τα οποία θα προσκομίσει ο προμηθευτής που θα επιλεγεί. Οι τελικές επιφάνειες θα είναι αντιθαμβωτικές (ματ), δεν θα επιτρέπουν την συσσώρευση σκόνης, ρύπων, κλπ. και θα μπορούν να καθαρίζονται εύκολα με τις συνήθεις καθαριστικές ουσίες χωρίς βλάβη για τις επιφάνειες και χωρίς παραμένουσες ουσίες.

Διάσταση: 80M X 42B X200Y

Θα πρέπει απαραίτητα να καλύπτονται με πενταετή εγγύηση καλής λειτουργίας και δεκαπενταετή εγγύηση διαρκούς παρακαταθήκης ανταλλακτικών. Το εργοστάσιο κατασκευής και ο προμηθευτής επί ποινή αποκλεισμού πρέπει απαραίτητα να διαθέτει πιστοποίηση κατά ISO 9001, ISO 14001 και ISO 45001 με πεδίο εφαρμογής «Σχεδιασμό, Σερβίς, Πώληση Ξύλινων & Μεταλλικών Επίπλων». Τα παραπάνω πιστοποιητικά πρέπει να κατατεθούν επί ποινή αποκλεισμού.

Θα πρέπει απαραίτητα να προσκομιστούν επίσης τα εξής πιστοποιητικά:

- Πιστοποιητικό ασφάλειας και μηχανικών αντοχών κατά EN 14073-2-3
- Πιστοποιητικό μελαμίνης E1
- Πιστοποιητικό περιθωρίων από ABS σε μοριοσανίδα με επένδυση μελαμίνης που να αποδεικνύει ότι η ποιότητα της συγκόλλησης των περιθωρίων καλύπτει τις απαιτήσεις για περιθώρια επίπλων.

Να προσκομιστεί φωτογραφία ή σχέδιο που θα επαληθεύει τα τεχνικά χαρακτηριστικά.

Τα παραπάνω πιστοποιητικά πρέπει να κατατεθούν επί ποινή αποκλεισμού.

BIBΛΙΟΘΗΚΗ ΚΑΤΩ ΠΟΡΤΕΣ ΠΑΝΩ ΓΥΑΛΙΝΕΣ ΠΟΡΤΕΣ ΜΕ ΡΑΦΙΑ 80X42X200

Βιβλιοθήκη κάτω πόρτες πάνω γυάλινες πόρτες με ράφια με εσωτερικά τρία κινητά ράφια μεταβαλλόμενων αποστάσεων τοποθέτησης και ένα σταθερό για χώρισμα σε ύψος 80cm από κάτω.

2026DIA B33020

Σκελετός ερμαριών

Ο σκελετός των ερμαριών (περιμετρικό κουτί και πλάτη) θα κατασκευαστεί από μοριοσανίδα, επικαλυμμένης αμφίπλευρα με μελαμίνη.

Το ελάχιστο πάχος του σκελετού θα είναι τουλάχιστον 18mm, εκτός της πλάτης που θα είναι τουλάχιστον 8mm μέσα σε ειδική γκινισιά.

Οι επιφάνειες θα συνδέονται μεταξύ τους με ξύλινες καβίλιες και μεταλλικά φύραμα χωρίς την χρήση κόλλας, έτσι ώστε να εξασφαλίζεται πλήρως η απόλυτη σταθερότητα των ερμαριών.

Ράφια εσωτερικά

Στο εσωτερικό των ερμαριών τοποθετούνται τρία ράφια από μοριοσανίδα, ελάχιστου πάχους 25mm με αμφίπλευρη επικάλυψη με μελαμίνη, ομοίως με τον σκελετό του ερμαρίου.

Τα ράφια που είναι κινητά θα στηρίζονται στα πλαϊνά του σκελετού και θα δύνανται να ρυθμίζονται καθ' ύψος ανά περίπου 3,2cm.

Πόρτες ερμαριών

Θα φέρει σε ύψος 80cm από το έδαφος δύο πόρτες. Οι πόρτες των ερμαριών θα κατασκευαστούν από μοριοσανίδα, ελάχιστου πάχους 18mm, επικαλυμμένης με μελαμίνη. Οι πόρτες θα είναι ανοιγοκλειόμενες και θα στηρίζονται στο σκελετό με χωνευτούς μεντεσέδες τύπου που να εξασφαλίζεται το αθόρυβο άνοιγμα - κλείσιμο των φύλλων κατά 90ο.

Οι πόρτες θα ασφαλιζονται με κλειδαριά και θα φέρουν χειρολαβές.

Πάνω από τις ξύλινες πόρτες θα φέρει ακόμη δύο πόρτες 120cm, οι οποίες θα αποτελούνται από τελάρο ξύλινο μοριοσανίδας, ελάχιστου πάχους 18mm, επικαλυμμένης με μελαμίνη και από γυαλί διάφανο ή φιμέ. Θα είναι ανοιγοκλειόμενες και θα στηρίζονται στο σκελετό με χωνευτούς μεντεσέδες τύπου που να εξασφαλίζεται το αθόρυβο άνοιγμα - κλείσιμο των φύλλων κατά 90ο.

Οι πόρτες θα ασφαλιζονται με κλειδαριά και θα φέρουν χειρολαβές.

ΕΧΤΡΑ ΚΑΠΆΚΙ

Πάνω από το σκελετό θα υπάρχει επιπλέον καπάκι από μοριοσανίδα, ελάχιστου πάχους 25mm με αμφίπλευρη επικάλυψη με μελαμίνη, όμοιο με αυτό του σκελετού του ερμαρίου.

Γενικά Χαρακτηριστικά

Η βιβλιοθήκες θα είναι κατάλληλης κατασκευής που θα επιτρέπει την αντικατάσταση τμημάτων τους σε περίπτωση φθοράς. Η συναρμολόγηση θα είναι τέτοια που να εξασφαλίζει ιδιαίτερα μεγάλη σταθερότητα και αντοχή.

Όλα τα πλαϊνά σόκαρα θα φέρουν ABS πάχους 1-2 mm, όλες οι κολλήσεις των περιθωρίων θα είναι με κόλλες πολυουρεθάνης ώστε να αποφεύγονται φαινόμενα υγρασίας και φθοράς με την πάροδο του χρόνου.

Θα φέρει κατάλληλα πέλματα ρυθμιζόμενου ύψους για την επίτευξη της οριζοντίωσης. Η ρύθμιση θα επιτυγχάνεται από το εσωτερικό της βιβλιοθήκης.

Η απόχρωση και η υφή της μελαμίνης των διαφόρων στοιχείων θα είναι της απόλυτης επιλογής της Υπηρεσίας, βάσει δειγματολογίων, τα οποία θα προσκομίσει ο προμηθευτής που θα επιλεγεί. Οι τελικές επιφάνειες θα είναι αντιθαμβωτικές (ματ), δεν θα επιτρέπουν την συσσώρευση σκόνης, ρύπων, κλπ. και θα μπορούν να καθαρίζονται εύκολα με τις συνήθειες

καθαριστικές ουσίες χωρίς βλάβη για τις επιφάνειες και χωρίς παραμένουσες ουσίες.
Διάσταση: 80M X 42B X200Y

Θα πρέπει απαραίτητα να καλύπτονται με πενταετή εγγύηση καλής λειτουργίας και δεκαπενταετή εγγύηση διαρκούς παρακαταθήκης ανταλλακτικών. Το εργοστάσιο κατασκευής και ο προμηθευτής επί ποινή αποκλεισμού πρέπει απαραίτητα να διαθέτει πιστοποίηση κατά ISO 9001, ISO 14001 και ISO 45001 με πεδίο εφαρμογής «Σχεδιασμό, Σέρβις, Πώληση Ξύλινων & Μεταλλικών Επίπλων». Τα παραπάνω πιστοποιητικά πρέπει να κατατεθούν επί ποινή αποκλεισμού.

Θα πρέπει απαραίτητα να προσκομιστούν επίσης τα εξής πιστοποιητικά:

- Πιστοποιητικό ασφάλειας και μηχανικών αντοχών κατά EN 14073-2-3
- Πιστοποιητικό μελαμίνης E1
- Πιστοποιητικό περιθωρίων από ABS σε μοριοσανίδα με επένδυση μελαμίνης που να αποδεικνύει ότι η ποιότητα της συγκόλλησης των περιθωρίων καλύπτει τις απαιτήσεις για περιθώρια επίπλων.

Να προσκομιστεί φωτογραφία ή σχέδιο που θα επαληθεύει τα τεχνικά χαρακτηριστικά.

Θα πρέπει απαραίτητα να προσκομιστεί δείγμα από την προηγούμενη ημέρα του διαγωνισμού.

Τα παραπάνω πιστοποιητικά πρέπει να κατατεθούν επί ποινή αποκλεισμού.

Γενικοί όροι Τεχνικών Προδιαγραφών που αφορούν όλα τα υπό προμήθεια είδη επί ποινή αποκλεισμού

- Τα υπό προμήθεια είδη θα πρέπει να πληρούν τις τεχνικές προδιαγραφές. Όλες οι τεχνικές προδιαγραφές είναι απαραίτητες επί ποινή αποκλεισμού
- Οι συμμετέχοντες, οφείλουν να προσκομίσουν Prospectus (φυλλάδια) με έγχρωμες εικόνες του προσφερόμενου εξοπλισμού ή σχέδια και περιγραφή αυτών που θα επαληθεύει τα τεχνικά χαρακτηριστικά καθώς και δειγματολόγιο χρωμάτων των υλικών.
- Τα προσφερόμενα είδη θα πρέπει να είναι καινούρια, αμεταχείριστα και σε άριστη κατάσταση. Ο Ανάδοχος θα πρέπει να παρέχει τα είδη άρτια, συσκευασμένα, χωρίς ελαττώματα και φθορές.
- Τα προσφερόμενα είδη θα πρέπει απαραίτητα με ποινή αποκλεισμού (απαραίτητος όρος) να καλύπτονται τουλάχιστον με πενταετή εγγύηση καλής λειτουργίας και πενταετή ύπαρξη διαρκούς παρακαταθήκης ανταλλακτικών. Σε περίπτωση που στις αναλυτικές τεχνικές προδιαγραφές κάποιου είδους αναφέρεται μεγαλύτερος χρόνος ύπαρξης διαρκούς παρακαταθήκης ανταλλακτικών υπερισχύει της γενικής απαίτησης.
- Ο χρόνος αποκατάστασης βλάβης θα είναι εντός 48 ωρών.
- Ο προσφέρων να διαθέτει εξειδικευμένο τμήμα εξυπηρέτησης Σέρβις με τεχνική βοήθεια.
- Το εργοστάσιο κατασκευής και ο προμηθευτής πρέπει απαραίτητα να διαθέτει πιστοποιητικά εκδιδόμενα από επίσημα Ινστιτούτα ή επίσημες υπηρεσίες ελέγχου της ποιότητας, αναγνωρισμένων ικανοτήτων, ήτοι: ISO 9001:2015, ISO 14001:2015 και ISO 45001 ή ισοδύναμα, με πεδίο εφαρμογής «Σχεδιασμό, Σέρβις, Πώληση Ξύλινων & Μεταλλικών Επίπλων». Τα παραπάνω πιστοποιητικά πρέπει να κατατεθούν επί ποινή αποκλεισμού.
- Θα πρέπει απαραίτητα επί ποινή αποκλεισμού (απαραίτητος όρος) να προσκομιστούν όλα τα πιστοποιητικά που αναφέρονται στην αναλυτική περιγραφή

κάθε είδους. Όλα τα πιστοποιητικά ασφάλειας και μηχανικών αντοχών επί ποινή αποκλεισμού θα συνοδεύονται από τα test reports που θα επαληθεύουν την περιγραφή κάθε είδους .

- Όπου απαιτείται δείγμα από την προηγούμενη ημέρα του διαγωνισμού είναι επί ποινή αποκλεισμού
- Οι διαστάσεις όλων των επίπλων θα μπορούν να έχουν απόκλιση $\pm 5\%$

ΤΙΜΗ ΤΕΜΑΧΙΟΥ x 10 τεμάχια

2.200,00 Ευρώ+528 Ευρώ (Φ.Π.Α.)=2.728,00 Ευρώ με Φ.Π.Α. (24%)x 10 τεμ.=27.280,00 Ευρώ με Φ.Π.Α.

3. ΚΑΘΙΣΜΑ ΠΟΛΛΑΠΛΩΝ ΧΡΗΣΕΩΝ ΕΔΡΑ ΠΛΑΤΗ ΠΟΛΥΠΡΟΠΥΛΕΝΙΟ ΜΑΥΡΟΣ ΣΚΕΛΕΤΟΣ

**Ενδεικτική Τιμή τεμαχίου 75,00 ευρώ + 18,00 (Φ.Π.Α 24%)=93 Ευρώ με Φ.Π.Α.
93x200=18,600,00 Ευρώ με Φ.Π.Α.**

Διαστάσεων: 53 βάθος X 45 πλάτος X 45 ύψος έδρας X 82 ύψος πλάτης
Στοιβαζόμενα καθίσματα αναγνωστηρίου, χωρίς μπράτσα. Το κάθισμα αποτελείται από το σκελετό την πλάτη και την έδρα. Ο σκελετός είναι κατασκευασμένος από μεταλλικό σωλήνα οβάλ υψηλής αντοχής (ενισχυμένο) μαύρο χρώμα με ηλεκτροστατική βαφή, περίπου 2 εκατοστά και πάχους 2χιλ περίπου. Καταλήγει σε τέσσερα πόδια τα οποία φέρουν πλαστικά πέλματα για την καλύτερη στήριξη στο έδαφος και την μείωση του θορύβου κατά τη μετακίνηση του καθίσματος. Τα πόδια ενώνονται μεταξύ τους με 2 ατσάλινους σωλήνες κυκλικής διατομής 20 χιλ. Στους ατσάλινους σωλήνες στηρίζονται δύο σωλήνες σχήματος L και υλικό ίδιο με τα πόδια πάνω στους οποίους βιδώνονται η έδρα και η πλάτη Η πλάτη και το έδρανο είναι από ενισχυμένο πλαστικό πολυπροπυλενίου. Η πλάτη στο επάνω μέρος θα φέρει ειδική εγκοπή για χειρολαβή. Χρώμα επιλογής (τουλάχιστον πέντε (5) επιλογές). Θα πρέπει απαραίτητα να καλύπτονται με πενταετή εγγύηση καλής λειτουργίας και δεκαπενταετή εγγύηση διαρκούς παρακαταθήκης ανταλλακτικών. Το εργοστάσιο κατασκευής και ο προμηθευτής πρέπει απαραίτητα να διαθέτουν πιστοποίηση κατά ISO 9001, ISO 14001 και OHSAS 18001 με πεδίο εφαρμογής «Σχεδιασμό, Σέρβις, Πώληση Ξύλινων & Μεταλλικών Επίπλων». Τα παραπάνω πιστοποιητικά πρέπει να κατατεθούν επί ποινή αποκλεισμού.

Να προσκομιστεί φωτογραφία ή σχέδιο που θα επαληθεύει τα τεχνικά χαρακτηριστικά. Θα πρέπει απαραίτητα να προσκομιστεί δείγμα από την προηγούμενη ημέρα του διαγωνισμού.

Τα παραπάνω πιστοποιητικά πρέπει να κατατεθούν επί ποινή αποκλεισμού.

4. ΚΑΘΙΣΜΑ ΑΜΦΙΘΕΑΤΡΟΥ. ΕΔΡΑ ΞΥΛΟ ΚΟΝΤΡΑ ΠΛΑΚΕ. ΕΔΡΑΝΟ ΞΥΛΙΝΟ ΣΤΑΘΕΡΟ.

Τιμή τεμαχίου 330+79,20 (Φ.Π.Α. 24%)=409,20 Ευρώ με Φ.Π.Α.

409,20x100=40.920,00 Ευρώ με Φ.Π.Α.

Τεχνικές Προδιαγραφές καθισμάτων με σταθερό τραπέζι

Το κάθισμα να αποτελείται από πλάτη, έδρα, πλαϊνό μεταλλικό σκελετό (πόδι) και σταθερό τραπέζι. Μεταξύ δύο διαδοχικών καθισμάτων να παρεμβάλλεται ένα πλαϊνό(πόδι) ενώ στο τέλος, κάθε σειρά να κλείνει με ένα επιπλέον τελικό πλαϊνό(πόδι).

Η μπροστινή σειρά να φέρει μόνο τραπέζι και να διαθέτει μεταλλική ή ξύλινη μετώπη ενώ η τελευταία σειρά καθισμάτων να μην διαθέτει τραπέζι.

Η έδρα πρέπει να αναδιπλώνεται για την καλύτερη δυνατή εξοικονόμηση χώρου.

Το κάθισμα να είναι εύκολα αποσυναρμολογούμενο ώστε να μπορούν να αλλάζουν τα μέρη του χωρίς να καταστρέφονται τα υπόλοιπα.

Έδρα:

Η έδρα του καθίσματος να είναι ανακλινόμενη όταν δεν χρησιμοποιείται, με σύστημα αθόρυβης αυτόματης ανάκλισης (μηχανισμός αλουμινίου). Να υπάρχει η δυνατότητα εύκολης και γρήγορης αντικατάστασης της. Οι διαστάσεις της να είναι: πλάτος 40,5-43cm, βάθος 41-45 cm.

Πρέπει να είναι αυτόματα ανακλινόμενη χάρη σε δύο αλουμινένιους μηχανισμούς ελατηρίων τοποθετημένους στα πόδια του καθίσματος.

Η έδρα να είναι κατασκευασμένη από κόντρα πλακέ οξιάς πάχους 12 mm και να επικαλύπτεται με βερνίκι το οποίο να καθιστά το ξύλο αδιάβροχο και βραδύκαυστο. Να είναι ανατομικής μορφής με εξομάλυνση των άκρων της για αποφυγή τραυματισμών.

Πλάτη:

Η πλάτη του καθίσματος να είναι κατασκευασμένη από κόντρα πλακέ οξιάς συνολικού πάχους 12 mm και να επικαλύπτεται με βερνίκι το οποίο να καθιστά το ξύλο αδιάβροχο και βραδύκαυστο. Να είναι ανατομικής μορφής και σχεδιασμένη έτσι ώστε να παρέχει άριστη στήριξη του χρήστη σε μεγάλης διάρκειας χρήση του καθίσματος. Οι διαστάσεις της να είναι πλάτος 48-50,5cm, ύψος 33-35cm.

Στις περιπτώσεις που το κάθισμα φέρει σταθερό έδρανο η μπροστινή σειρά να φέρει μόνο έδρανο και να διαθέτει **μεταλλική ή ξύλινη προστατευτική μετώπη** ενώ η τελευταία σειρά να μην διαθέτει έδρανο.

Σταθερό τραπέζι:

Το σταθερό τραπέζι να είναι κατασκευασμένο από MDF επενδυμένο με μελαμίνη συνολικού πάχους τουλάχιστον 25mm. Το σχήμα του να ακολουθεί καλαίσθητα την καμπύλη της πλάτης.

Κάτω από το τραπέζι να μπορεί να δεχτεί μεταλλική θήκη για μικροαντικείμενα και βιβλία.

Σκελετός:

2026DIA B33020

Ο σκελετός να είναι κατασκευασμένος από μεταλλική κολώνα 66X26X2,5mm οβάλ διατομής, η οποία να καταλήγει σε μεταλλικό πέλμα το οποίο να πακτώνεται στο δάπεδο. Η απόσταση των οπών πάκτωσης να είναι 25cm. Να δέχεται την έδρα και την πλάτη από εμπρός ενώ στο πίσω μέρος να προσαρμόζεται το τραπέζι.

Τα πόδια του καθίσματος να μπορούν να κατασκευαστούν ανάλογα με τις διαφορετικές κλίσεις της κάθε αίθουσας (ο τρόπος πάκτωσης πρέπει να εξασφαλίζει εξαιρετική σταθερότητα).

Το εργοστάσιο κατασκευής και ο προσφέρων (αν δεν είναι ο ίδιος) -επί ποινή αποκλεισμού- πρέπει απαραίτητα να διαθέτει πιστοποίηση κατά ISO 9001:2015, ISO 14001:2015, ISO 22301:2019, ISO 50001:2018 και ISO 45001 ή ισοδύναμα με πεδίο εφαρμογής «σχεδιασμό, σέρβις, πώληση καθισμάτων εκπαιδευτικών ιδρυμάτων». Τα παραπάνω πιστοποιητικά πρέπει να κατατεθούν επί ποινή αποκλεισμού

Όλα τα μεταλλικά μέρη πρέπει να είναι βαμμένα με εποξειδική βαφή πούδρας, αντιχαρακτική, χρώματος της επιλογής της Υπηρεσίας.

Απαραίτητη είναι η προσκόμιση δείγματος από την προηγούμενη ημέρα του διαγωνισμού επί ποινή αποκλεισμού.

Το κάθισμα να διαθέτει πιστοποιητικό για την αντοχή του κατά EN 12727 επίπεδο 4 (καθίσματα για πανεπιστημιακή χρήση).

Όλα τα αναφερόμενα πιστοποιητικά θα πρέπει να προσκομισθούν επί ποινή αποκλεισμού.

Ενδεικτικές Διαστάσεις:

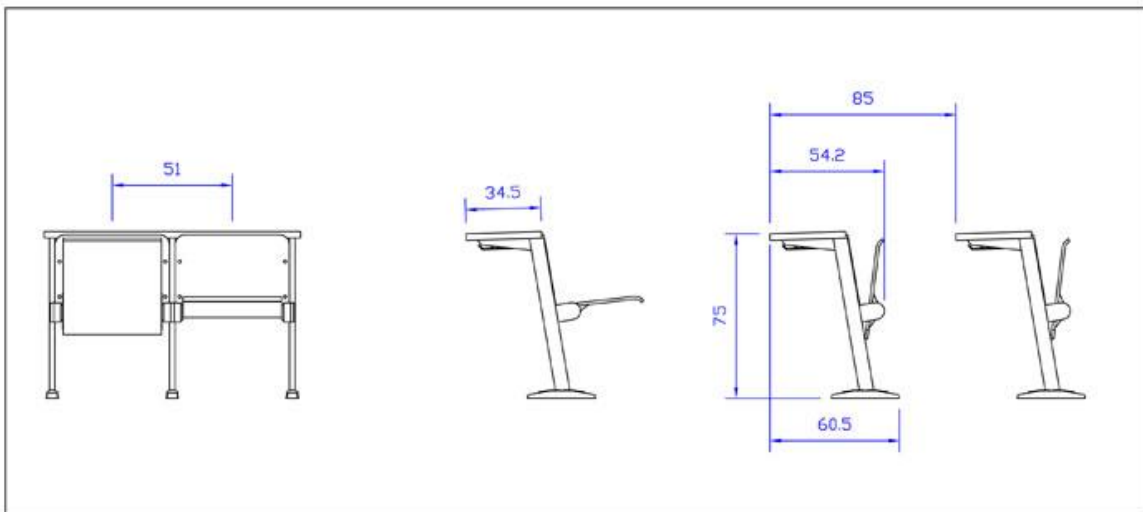

5. ΓΡΑΦΕΙΟ 140X80 ΜΕ ΜΕΤΑΛΛΙΚΗ ΒΑΣΗ ΚΑΙ ΡΥΘΜΙΖΟΜΕΝΑ ΠΟΔΙΑ

Τιμή τεμαχίου 550+132 (Φ.Π.Α. 24%)=682 Ευρώ με Φ.Π.Α.

682 Ευρώ με Φ.Π.Α. τιμή τεμαχίουx10 τεμάχια=6.820,00 Ευρώ με Φ.Π.Α.

2026DIA B33020

Η επιφάνεια θα κατασκευαστεί από μοριοσανίδα υψηλής πυκνότητας και πάχους 25mm, με πρόσθετη αμφίπλευρη επένδυση από μελαμίνη.

Στην επιφάνεια εργασίας θα υπάρχει ειδική ροζέτα για τη διέλευση καλωδίων.

Τα πλαϊνά σόκαρα θα φέρουν ABS πάχους 1-2 mm, όλες οι κολλήσεις των περιθωρίων θα είναι με κόλες πολυουρεθάνης ώστε να αποφεύγονται φαινόμενα υγρασίας και φθοράς με την πάροδο του χρόνου.

Η στήριξη της επιφάνειας εργασίας με το σκελετό του γραφείου θα γίνει με βίδες σε ήδη κατάλληλα προσαρμοσμένες φωλιές παρέχοντας την μέγιστη σταθερότητα στο γραφείο.

Ο σκελετός είναι δύο ποδαρικά σε σχήμα Π από μεταλλικές κοιλοδοκούς διατομής 50*50mm βαμμένα με μεταλλικό χρώμα μαύρο για μέγιστη ανθεκτικότητα. Τα δύο Π ενώνουν μεταξύ τους με μία μεταλλική μπάρα σύνδεσης τηλεσκοπική που προσαρμόζεται ανάλογα με την διάσταση του γραφείου.

Το γραφείο θα είναι λυόμενο επιτρέποντας την εύκολη μεταφορά του καθώς και την αντικατάσταση τμημάτων σε περίπτωση φθοράς τους. Η συναρμολόγηση θα είναι απλή, πλην όμως θα εξασφαλίζει ιδιαίτερα μεγάλη σταθερότητα και αντοχή.

Στο κάτω μέρος θα φέρει ρεγουλατόρους για την ρύθμιση του ύψους. Τα ποδαρικά θα έχουν την δυνατότητα ρύθμισης σε ύψος 10-20cm.

Οι τελικές επιφάνειες θα είναι αντιθαμβωτικές (ματ), δεν θα επιτρέπουν την συσσώρευση σκόνης, ρύπων, κ.λπ. και θα μπορούν να καθαρίζονται εύκολα με τις συνήθεις καθαριστικές ουσίες χωρίς βλάβη για τις επιφάνειες και χωρίς παραμένουσες ουσίες.

Η απόχρωση και η υφή της επιφάνειας θα είναι της απόλυτης επιλογής της Υπηρεσίας, βάσει δειγματολογίων, τα οποία θα προσκομίσει ο προμηθευτής που θα επιλεγεί.

Θα πρέπει απαραίτητα να καλύπτονται με πενταετή εγγύηση καλής λειτουργίας και δεκαπενταετή εγγύηση διαρκούς παρακαταθήκης ανταλλακτικών. Το εργοστάσιο κατασκευής και ο προμηθευτής επί ποινή αποκλεισμού πρέπει απαραίτητα να διαθέτει πιστοποίηση κατά ISO 9001:2015, ISO 14001:2015, ISO 22301:2019, ISO 50001:2018 και ISO 45001 ή ισοδύναμα με πεδίο εφαρμογής «Σχεδιασμό, Σέρβις, Πώληση Ξύλινων & Μεταλλικών Επίπλων». Τα παραπάνω πιστοποιητικά πρέπει να κατατεθούν επί ποινή αποκλεισμού.

Θα πρέπει απαραίτητα να προσκομιστούν επίσης τα εξής πιστοποιητικά:

- Πιστοποιητικό μελαμίνης E1
- Πιστοποιητικό περιθωρίων από ABS σε μοριοσανίδα με επένδυση μελαμίνης που να αποδεικνύει ότι η ποιότητα της συγκόλλησης των περιθωρίων καλύπτει τις απαιτήσεις για περιθώρια επίπλων.

Να προσκομιστεί φωτογραφία ή σχέδιο που θα επαληθεύει τα τεχνικά χαρακτηριστικά.

Τα παραπάνω πιστοποιητικά πρέπει να κατατεθούν επί ποινή αποκλεισμού

6. εργαστηριακός πάγκος 8 ΑΤΟΜΩΝ Φ150

Θα κατασκευαστεί από μοριοσανίδα υψηλής πυκνότητας και πάχους 25mm, με πρόσθετη αμφίπλευρη επένδυση από μελαμίνη.

Τα πλαϊνά σόκαρα θα φέρουν ABS πάχους 1-2 mm, όλες οι κολλήσεις των περιθωρίων θα είναι με κόλες πολυουρεθάνης ώστε να αποφεύγονται φαινόμενα υγρασίας και φθοράς με την πάροδο του χρόνου. Η στήριξη της επιφάνειας εργασίας με το σκελετό του γραφείου θα γίνει με μεταλλικά φύραμα και βίδες σε ήδη κατάλληλα προσαρμοσμένες φωλιές παρέχοντας την μέγιστη σταθερότητα στο γραφείο.

Ο Σκελετός θα κατασκευαστεί από βάση μεταλλική ή αλουμίνιο κατάλληλης διατομής με αναδίπλωση με κατάλληλα πέλματα που θα παρέχει την μέγιστη σταθερότητα.

Γενικά Χαρακτηριστικά

Θα είναι λυόμενο επιτρέποντας την εύκολη μεταφορά του καθώς και την αντικατάσταση τμημάτων σε περίπτωση φθοράς τους. Η συναρμολόγηση θα είναι απλή, πλην όμως θα εξασφαλίζει ιδιαίτερα μεγάλη σταθερότητα και αντοχή.

Οι τελικές επιφάνειες θα είναι αντιθαμβωτικές (ματ), δεν θα επιτρέπουν την συσσώρευση σκόνης, ρύπων, κ.λπ. και θα μπορούν να καθαρίζονται εύκολα με τις συνήθεις καθαριστικές ουσίες χωρίς βλάβη για τις επιφάνειες και χωρίς παραμένουσες ουσίες.

Η απόχρωση και η υφή των διαφόρων στοιχείων (επιφάνεια εργασίας, σκελετός, σόκορο κλπ) θα είναι της απόλυτης επιλογής της Υπηρεσίας, βάσει δειγματολογίων, τα οποία θα προσκομίσει ο προμηθευτής που θα επιλεγεί.

Θα πρέπει απαραίτητα να καλύπτονται με πενταετή εγγύηση καλής λειτουργίας και δεκαπενταετή εγγύηση διαρκούς παρακαταθήκης ανταλλακτικών. Το εργοστάσιο κατασκευής και ο προμηθευτής επί ποινή αποκλεισμού πρέπει απαραίτητα να διαθέτει πιστοποίηση κατά ISO 9001:2015, ISO 14001:2015, και ISO 45001 ή ισοδύναμα με πεδίο εφαρμογής μόνο για τον κατασκευαστή «Σχεδιασμό, Σέρβις, Πώληση Ξύλινων & Μεταλλικών Επίπλων». Τα παραπάνω πιστοποιητικά πρέπει να κατατεθούν επί ποινή αποκλεισμού.

Θα πρέπει απαραίτητα να προσκομιστούν επίσης τα εξής πιστοποιητικά:

- Πιστοποιητικό μελαμίνης E1
- Πιστοποιητικό περιθωρίων από ABS σε μοριοσανίδα με επένδυση μελαμίνης που να αποδεικνύει ότι η ποιότητα της συγκόλλησης των περιθωρίων καλύπτει τις απαιτήσεις για περιθώρια επίπλων.

Να προσκομιστεί φωτογραφία ή σχέδιο που θα επαληθεύει τα τεχνικά χαρακτηριστικά.

Τα παραπάνω πιστοποιητικά πρέπει να κατατεθούν επί ποινή αποκλεισμού.

Τιμή 400,00 + Φ.Π.Α 24%. Τιμή 496,00 με Φ.Π.Α. 24% x40=19,840,00 Ευρώ με Φ.Π.Α.

Ζ. ΤΡΟΧΗΛΑΤΑ ΚΑΘΙΣΜΑΤΑ

Τιμή τεμαχίου 250 Ευρώ+60 (Φ.Π.Α. 24%)=310X10=3.100,00 Ευρώ με Φ.Π.Α.

Κατασκευή του καθίσματος

- Το κάθισμα θα είναι ανατομικά σχεδιασμένο από καλουπωτή χυτή πολυουρεθάνη ανατομικής μορφής (φόρμα) και όχι αφρώδες πολυουρεθάνη(αφρολέξ). Το πάχος ποικίλει από 5 έως 9 εκ. λόγω της ανατομικής διαμόρφωσης.
- **Επένδυση του καθίσματος:** Δερματίνη ανθεκτική στη χρήση, και χρώματος επιλογής της υπηρεσίας. Η επιλογή θα γίνει από δειγματολόγιο τουλάχιστον 20 αποχρώσεων το οποίο θα πρέπει να προσκομίσει ο ανάδοχος προμηθευτής. Γαζιά θα υπάρχουν μόνο περιμετρικά (στα σόκορα) και όχι στην επιφάνεια της έδρας και της πλάτης.
- **Σύνδεση έδρας – πλάτης – μπράτσων:** Η σύνδεση εσωτερικά της έδρας με την πλάτη θα γίνεται με μια διαμορφωμένη σωλήνα σχήματος οβάλ, η οποία ακολουθεί τις γραμμές της έδρας και της πλάτης όπου συνδέονται και τα μπράτσα.
- **Μπράτσα:** Τα μπράτσα θα είναι κατασκευασμένα από επιχρωμιωμένο σωλήνα ορθογώνιας διατομής 3x2εκ. στο επάνω μέρος θα φέρουν επικαλύμματα από αφρολέξ με επένδυση δερματίνης στο ίδιο χρώμα με την επένδυση της έδρας-πλάτης. Οι συνδέσεις των μπράτσων με το πλαίσιο του καθίσματος θα ασφαρίζονται με κατάλληλες μεταλλικές βίδες και οι οπές καλύπτονται από τετράγωνες επιχρωμιωμένες μεταλλικές τάπες.

2026DIAB33020

- **Βάσεις καθισμάτων:** Η βάση του καθίσματος θα είναι τροχήλατη και θα φέρει μηχανισμό ανάκλησης RELAX με δυνατότητα κλειδώματος. Το αμορτισέρ θα είναι επιχρωμιωμένο, και ο αστερίας θα είναι από χρώμιο ή χυτό αλουμίνιο.

Φάρδος	480-550mm
Βάθος	480-520mm
Ύψος πλάτης από έδρα	470-550mm
Ύψος έδρας ενδεικτικά	460-560mm
Ύψος πλάτης ενδεικτικά	890-980mm
Διάμετρος βάσης ενδεικτικά	620mm

- Τα καθίσματα θα πρέπει απαραίτητα να καλύπτονται με πενταετή εγγύηση καλής λειτουργίας και δεκαετή εγγύηση διαρκούς παρακαταθήκης ανταλλακτικών. Το εργοστάσιο κατασκευής και ο προμηθευτής θα πρέπει απαραίτητα να διαθέτουν πιστοποίηση κατά ISO 9001, ISO 14001 και ISO 45001 με πεδίο εφαρμογής «Σχεδιασμό, Σερβις, Πώληση Ξύλινων & Μεταλλικών Επίπλων». Τα παραπάνω πιστοποιητικά πρέπει να κατατεθούν επί ποινή αποκλεισμού.
- Να προσκομιστεί φωτογραφία ή σχέδιο που θα επαληθεύει τα τεχνικά χαρακτηριστικά.
- Θα πρέπει απαραίτητα -επί ποινή αποκλεισμού- να προσκομιστεί Πιστοποιητικό ασφάλειας και μηχανικών αντοχών κατά EN 1335 με τα test report που θα επαληθεύουν την περιγραφή του είδους.
- Θα πρέπει απαραίτητα -επί ποινή αποκλεισμού- να προσκομιστεί δείγμα από την προηγούμενη ημέρα του διαγωνισμού.

Εργαστηριακός Εξοπλισμός αιθουσών διδασκαλίας Τμήματος Νοσηλευτικής

Τεχνικές προδιαγραφές και ενδεικτικός Προϋπολογισμός

8. Κάθισμα εργαστηρίου με πλάτη (τεμ. 20):



- Τροχήλατες καρέκλες με μεταλλικό σκελετό και κάθισμα με πλάτη από πλαστικό υλικό αντοχής, επενδυμένα με δερματίνη μαύρου χρώματος.
- Με ύψος καθίσματος ρυθμιζόμενο από περίπου 59-82 cm, με πλάτος περίπου 46 cm και βάθος καθίσματος περίπου 43 cm, με μηχανισμό που να επιτρέπει είτε να κλειδώνει η πλάτη στις θέσεις που εξυπηρετεί τον καθήμενο, ή να ξεκλειδώνει, και να μπαίνει σε ρύθμιση «ελεύθερης κίνησης».
- Εργαστηριακά σκαμπό με πλάτη, ρύθμιση ύψους και στεφάνη ποδοστάτη

Τιμή τεμαχίου: $132,81+31,88$ (Φ.Π.Α. 24%)= $164,68 \times 20$ τεμάχια= $3.293,70$ Ευρώ με Φ.Π.Α.

9. ΓΡΑΦΕΙΟ 140X80 ΜΕ ΜΕΤΑΛΛΙΚΗ ΒΑΣΗ ΚΑΙ ΡΥΘΜΙΖΟΜΕΝΑ ΠΟΔΙΑ

Τιμή τεμαχίου $550+132$ (Φ.Π.Α. 24%)= 682 Ευρώ με Φ.Π.Α.

682 Ευρώ με Φ.Π.Α. τιμή τεμαχίου $\times 10$ τεμάχια= $6.820,00$ Ευρώ με Φ.Π.Α.

Η επιφάνεια θα κατασκευαστεί από μοριοσανίδα υψηλής πυκνότητας και πάχους 25mm, με πρόσθετη αμφίπλευρη επένδυση από μελαμίνη.

Στην επιφάνεια εργασίας θα υπάρχει ειδική ροζέτα για τη διέλευση καλωδίων.

Τα πλαϊνά σόκαρα θα φέρουν ABS πάχους 1-2 mm, όλες οι κολλήσεις των περιθωρίων θα είναι με κόλες πολυουρεθάνης ώστε να αποφεύγονται φαινόμενα υγρασίας και φθοράς με την πάροδο του χρόνου.

Η στήριξη της επιφάνειας εργασίας με το σκελετό του γραφείου θα γίνει με βίδες σε ήδη κατάλληλα προσαρμοσμένες φωλιές παρέχοντας την μέγιστη σταθερότητα στο γραφείο.

Ο σκελετός είναι δύο ποδαρικά σε σχήμα Π από μεταλλικούς κοιλοδοκούς διατομής 50*50mm βαμμένα με μεταλλικό χρώμα μαύρο για μέγιστη ανθεκτικότητα. Τα δύο Π ενώνουν μεταξύ τους με μία μεταλλική μπάρα σύνδεσης τηλεσκοπική που προσαρμόζεται ανάλογα με την διάσταση του γραφείου.

Το γραφείο θα είναι λυόμενο επιτρέποντας την εύκολη μεταφορά του καθώς και την αντικατάσταση τμημάτων σε περίπτωση φθοράς τους. Η συναρμολόγηση θα είναι απλή, πλην όμως θα εξασφαλίζει ιδιαίτερα μεγάλη σταθερότητα και αντοχή.

Στο κάτω μέρος θα φέρει ρεγουλατόρους για την ρύθμιση του ύψους. Τα ποδαρικά θα έχουν την δυνατότητα ρύθμισης σε ύψος 10-20cm.

Οι τελικές επιφάνειες θα είναι αντιθαμβωτικές (ματ), δεν θα επιτρέπουν την συσσώρευση σκόνης, ρύπων, κ.λπ. και θα μπορούν να καθαρίζονται εύκολα με τις συνήθεις καθαριστικές ουσίες χωρίς βλάβη για τις επιφάνειες και χωρίς παραμένουσες ουσίες.

Η απόχρωση και η υφή της επιφάνειας θα είναι της απόλυτης επιλογής της Υπηρεσίας, βάσει δειγματολογίων, τα οποία θα προσκομίσει ο προμηθευτής που θα επιλεγεί.

Θα πρέπει απαραίτητα να καλύπτονται με πενταετή εγγύηση καλής λειτουργίας και δεκαπενταετή εγγύηση διαρκούς παρακαταθήκης ανταλλακτικών. Το εργοστάσιο κατασκευής και ο προμηθευτής επί ποινή αποκλεισμού πρέπει απαραίτητα να διαθέτει πιστοποίηση κατά ISO 9001:2015, ISO 14001:2015, ISO 22301:2019, ISO 50001:2018 και ISO 45001 ή ισοδύναμα με πεδίο εφαρμογής «Σχεδιασμό, Σέρβις, Πώληση Ξύλινων & Μεταλλικών Επίπλων». Τα παραπάνω πιστοποιητικά πρέπει να κατατεθούν επί ποινή αποκλεισμού.

Θα πρέπει απαραίτητα να προσκομιστούν επίσης τα εξής πιστοποιητικά:

- Πιστοποιητικό μελαμίνης E1
- Πιστοποιητικό περιθωρίων από ABS σε μοριοσανίδα με επένδυση μελαμίνης που να αποδεικνύει ότι η ποιότητα της συγκόλλησης των περιθωρίων καλύπτει τις απαιτήσεις για περιθώρια επίπλων.

Να προσκομιστεί φωτογραφία ή σχέδιο που θα επαληθεύει τα τεχνικά χαρακτηριστικά.

Τα παραπάνω πιστοποιητικά πρέπει να κατατεθούν επί ποινή αποκλεισμού

10. ΚΑΘΙΣΜΑ ΠΟΛΛΑΠΛΩΝ ΧΡΗΣΕΩΝ ΕΔΡΑ ΠΛΑΤΗ ΠΟΛΥΠΡΟΠΥΛΕΝΙΟ ΜΑΥΡΟΣ ΣΚΕΛΕΤΟΣ

Ενδεικτική Τιμή τεμαχίου 56,00 ευρώ + 13,44 (Φ.Π.Α 24%)=69,44 Ευρώ με Φ.Π.Α.

69,44x50=3.472,00 Ευρώ με Φ.Π.Α.

Διαστάσεων: 54X55X80-81Y

Στοιβαζόμενα καθίσματα αναγνωστηρίου, χωρίς μπράτσα.. Το κάθισμα αποτελείται από το σκελετό την πλάτη και την έδρα. Ο σκελετός είναι κατασκευασμένος από μεταλλικό σωλήνα οβάλ υψηλής αντοχής (ενισχυμένο) μαύρο χρώμα με ηλεκτροστατική βαφή, περίπου 2 εκατοστά και πάχους 2χιλ περίπου. Καταλήγει σε τέσσερα πόδια τα οποία φέρουν πλαστικά πέλματα για την καλύτερη στήριξη στο έδαφος και την μείωση του θορύβου κατά τη μετακίνηση του καθίσματος. Τα πόδια ενώνονται μεταξύ τους με 2 ατσάλινους σωλήνες κυκλικής διατομής 20 χιλ. Στους ατσάλινους σωλήνες στηρίζονται δύο σωλήνες σχήματος L και υλικό ίδιο με τα πόδια πάνω στους οποίους βιδώνονται η έδρα και η πλάτη Η πλάτη και το έδρανο είναι από ενισχυμένο πλαστικό πολυπροπυλενίου. Η πλάτη στο επάνω μέρος θα φέρει ειδική εγκοπή για χειρολαβή. Χρώμα επιλογής μπλε και κόκκινο. Θα πρέπει απαραίτητα να καλύπτονται με πενταετή εγγύηση καλής λειτουργίας και δεκαπενταετή εγγύηση διαρκούς παρακαταθήκης ανταλλακτικών. Το εργοστάσιο κατασκευής και ο προμηθευτής πρέπει απαραίτητα να διαθέτουν πιστοποίηση κατά ISO 9001, ISO 14001 και OHSAS 18001 με πεδίο εφαρμογής «Σχεδιασμό, Σέρβις, Πώληση Ξύλινων & Μεταλλικών Επίπλων». Τα παραπάνω πιστοποιητικά πρέπει να κατατεθούν επί ποινή αποκλεισμού.

Να προσκομιστεί φωτογραφία ή σχέδιο που θα επαληθεύει τα τεχνικά χαρακτηριστικά.

Θα πρέπει απαραίτητα να προσκομιστεί δείγμα από την προηγούμενη ημέρα του διαγωνισμού.

Τα παραπάνω πιστοποιητικά πρέπει να κατατεθούν επί ποινή αποκλεισμού.

11. ΤΡΟΧΗΛΑΤΑ ΚΑΘΙΣΜΑΤΑ

Τιμή τεμαχίου 250 Ευρώ+60 (Φ.Π.Α. 24%)=310X10 τεμάχια=3.100,00 Ευρώ με Φ.Π.Α.

Κατασκευή του καθίσματος

- Το κάθισμα θα είναι ανατομικά σχεδιασμένο από καλουπωτή χυτή πολυουρεθάνη ανατομικής μορφής (φόρμα) και όχι αφρώδες πολυουρεθάνη(αφρολέξ). Το πάχος ποικίλει από 5 έως 9 εκ. λόγω της ανατομικής διαμόρφωσης.
- **Επένδυση του καθίσματος:** Δερματίνη ανθεκτική στη χρήση, και χρώματος επιλογής της υπηρεσίας. Η επιλογή θα γίνει από δειγματολόγιο τουλάχιστον 20 αποχρώσεων το οποίο θα πρέπει να προσκομίσει ο ανάδοχος προμηθευτής. Γαζιά θα υπάρχουν μόνο περιμετρικά (στα σόκορα) και όχι στην επιφάνεια της έδρας και της πλάτης.
- **Σύνδεση έδρας – πλάτης – μπράτσων:** Η σύνδεση εσωτερικά της έδρας με την πλάτη θα γίνεται με μια διαμορφωμένη σωλήνα σχήματος οβάλ, η οποία ακολουθεί τις γραμμές της έδρας και της πλάτης όπου συνδέονται και τα μπράτσα.
- **Μπράτσα:** Τα μπράτσα θα είναι κατασκευασμένα από επιχρωμιωμένο σωλήνα ορθογώνιας διατομής 3x2εκ. στο επάνω μέρος θα φέρουν επικαλύμματα από αφρολέξ με επένδυση δερματίνης στο ίδιο χρώμα με την επένδυση της έδρας-πλάτης. Οι συνδέσεις των μπράτσων με το πλαίσιο του καθίσματος θα ασφαρίζονται με κατάλληλες μεταλλικές βίδες και οι οπές καλύπτονται από τετράγωνες επιχρωμιωμένες μεταλλικές τάπες.
- **Βάσεις καθισμάτων:** Η βάση του καθίσματος θα είναι τροχήλατη και θα φέρει μηχανισμό ανάκλησης RELAX με δυνατότητα κλειδώματος. Το αμορτισέρ θα είναι επιχρωμιωμένο, και ο αστερίας θα είναι από χρώμιο ή χυτό αλουμίνιο.

Φάρδος	480-550mm
Βάθος	480-520mm
Ύψος πλάτης από έδρα	470-550mm
Ύψος έδρας ενδεικτικά	460-560mm
Ύψος πλάτης ενδεικτικά	890-980mm
Διάμετρος βάσης ενδεικτικά	620mm

- Τα καθίσματα θα πρέπει απαραίτητα να καλύπτονται με πενταετή εγγύηση καλής λειτουργίας και δεκαετή εγγύηση διαρκούς παρακαταθήκης ανταλλακτικών. Το εργοστάσιο κατασκευής και ο προμηθευτής θα πρέπει απαραίτητα να διαθέτουν πιστοποίηση κατά ISO 9001, ISO 14001 και ISO 45001 με πεδίο εφαρμογής «Σχεδιασμό, Σερβις, Πώληση Ξύλινων & Μεταλλικών Επίπλων». Τα παραπάνω πιστοποιητικά πρέπει να κατατεθούν επί ποινή αποκλεισμού.
- Να προσκομιστεί φωτογραφία ή σχέδιο που θα επαληθεύει τα τεχνικά χαρακτηριστικά.

- Θα πρέπει απαραίτητα -επί ποινή αποκλεισμού- να προσκομιστεί Πιστοποιητικό ασφάλειας και μηχανικών αντοχών κατά EN 1335 με τα test report που θα επαληθεύουν την περιγραφή του είδους.
- Θα πρέπει απαραίτητα -επί ποινή αποκλεισμού- να προσκομιστεί δείγμα από την προηγούμενη ημέρα του διαγωνισμού.

12. ΚΑΘΙΣΜΑ ΜΕ 4 ΠΟΔΙΑ ΕΔΡΑ ΠΛΑΤΗ ΞΥΛΙΝΑ ΜΕ ΑΝΑΛΟΓΙΟ

Διάσταση: 42X45X76-77Y

Στοιβαζόμενα καθίσματα πολλαπλών χρήσεων, χωρίς μπράτσα.

Το κάθισμα θα αποτελείται από το σκελετό την πλάτη και το έδρανο.

Ο σκελετός θα είναι κατασκευασμένος από μεταλλικό επιχρωμιωμένο σωλήνα οβάλ υψηλής αντοχής (ενισχυμένο), περίπου 2 εκατοστά και πάχους 2χιλ περίπου. Θα καταλήγει σε τέσσερα πόδια τα οποία θα φέρουν πλαστικά πέλματα για την καλύτερη στήριξη στο έδαφος και την μείωση του θορύβου κατά τη μετακίνηση του καθίσματος.

Τα πόδια θα ενώνονται μεταξύ τους με 2 ατσάλινους σωλήνες κυκλικής διατομής 20 χιλ. Στους ατσάλινους σωλήνες να στηρίζονται δύο σωλήνες σχήματος L και υλικό ίδιο με τα πόδια πάνω στους οποίους να βιδώνονται η έδρα και η πλάτη.

Η πλάτη και το έδρανο θα είναι από κόντρα πλακάξ τουλάχιστον 12 χιλ. σε χρώμα φυσικό οξιάς και λουστραρισμένο από οικολογικά βερνίκια με δυο στρώσεις προεργασίας και ένα τελείωμα ματ.

Το κάθισμα θα έχει αναλόγιο άριστης ποιότητας, αθόρυβο και υψηλής αντοχής και η επιφάνεια του θα αποτελείτε από πλακάξ λουστραρισμένο σε φυσικό χρώμα πάχους 12mm και διάστασης επιφάνειας 32ΠΧ24ΔΧ18Α.

Η προσαρμογή του αναλογίου θα γίνεται στο μπράτσο με ανεξάρτητο μηχανισμό που θα εξασφαλίζει :

α) επιστροφή της τάβλας από την κάθετη στην οριζόντια θέση και σταθεροποίηση στην θέση αυτή επάνω στο δεξιό μπράτσο και

β) την εύκολη συναρμολόγηση και αποσυναρμολόγηση από το κυρίως σώμα

Θα πρέπει απαραίτητα να καλύπτονται με πενταετή εγγύηση καλής λειτουργίας και δεκαπενταετή εγγύηση διαρκούς παρακαταθήκης ανταλλακτικών.

Το εργοστάσιο κατασκευής και ο προμηθευτής επί ποινή αποκλεισμού πρέπει απαραίτητα να διαθέτει πιστοποίηση κατά ISO 9001:2015, ISO 14001:2015, και ISO 45001 ή ισοδύναμα με πεδίο εφαρμογής μόνο για τον κατασκευαστή «Σχεδιασμό, Σέρβις, Πώληση Ξύλινων & Μεταλλικών Επίπλων». Τα παραπάνω πιστοποιητικά πρέπει να κατατεθούν επί ποινή αποκλεισμού.

Να προσκομιστεί φωτογραφία ή σχέδιο που θα επαληθεύει τα τεχνικά χαρακτηριστικά.

Θα πρέπει απαραίτητα να προσκομιστεί δείγμα από την προηγούμενη ημέρα του διαγωνισμού

Εργαστηριακός εξοπλισμός αιθουσών διδασκαλίας Τμήματος Ψυχολογίας

13. ΚΑΘΙΣΜΑ ΠΟΛΥΠΡΟΠΥΛΕΝΙΟ

Καρέκλες χρώματος επιλογής της υπηρεσίας (τουλάχιστον 5 επιλογές) κατασκευασμένες από ενισχυμένο πλαστικό πολυπροπυλένιο οι οποίες προσφέρουν και την δυνατότητα στοίβαξης. (Χωρίς μπράτσα).

Διάσταση: 53 βάθος X 45 πλάτος X 45 ύψος έδρας X 82 ύψος πλάτης

Θα πρέπει απαραίτητα να καλύπτονται με πενταετή εγγύηση καλής λειτουργίας και δεκαετή εγγύηση διαρκούς παρακαταθήκης ανταλλακτικών. Ο προμηθευτής επί ποινή αποκλεισμού πρέπει απαραίτητα να διαθέτει πιστοποίηση κατά ISO 9001, ISO 14001 και ISO 45001. Τα παραπάνω πιστοποιητικά πρέπει να κατατεθούν επί ποινή αποκλεισμού

Τιμή 75,00 + Φ.Π.Α 24%. Τιμή 93,00 με Φ.Π.Α. 24%

14. ΕΡΓΑΣΤΗΡΙΑΚΟΣ ΠΑΓΚΟΣ 8 ΑΤΟΜΩΝ Φ150

Θα κατασκευαστεί από μοριοσανίδα υψηλής πυκνότητας και πάχους 25mm, με πρόσθετη αμφίπλευρη επένδυση από μελαμίνη.

Τα πλαϊνά σόκαρα θα φέρουν ABS πάχους 1-2 mm, όλες οι κολλήσεις των περιθωρίων θα είναι με κόλλες πολυουρεθάνης ώστε να αποφεύγοντα φαινόμενα υγρασίας και φθοράς με την πάροδο του χρόνου. Η στήριξη της επιφάνειας εργασίας με το σκελετό του γραφείου θα γίνει με μεταλλικά φύραμα και βίδες σε ήδη κατάλληλα προσαρμοσμένες φωλιές παρέχοντας την μέγιστη σταθερότητα στο γραφείο.

Ο Σκελετός θα κατασκευαστεί από βάση μεταλλική ή αλουμίνιο κατάλληλης διατομής με αναδίπλωση με κατάλληλα πέλματα που θα παρέχει την μέγιστη σταθερότητα.

Γενικά Χαρακτηριστικά

Θα είναι λυόμενο επιτρέποντας την εύκολη μεταφορά του καθώς και την αντικατάσταση τμημάτων σε περίπτωση φθοράς τους. Η συναρμολόγηση θα είναι απλή, πλην όμως θα εξασφαλίζει ιδιαίτερα μεγάλη σταθερότητα και αντοχή.

Οι τελικές επιφάνειες θα είναι αντιθαμβωτικές (ματ), δεν θα επιτρέπουν την συσσώρευση σκόνης, ρύπων, κ.λπ. και θα μπορούν να καθαρίζονται εύκολα με τις συνήθεις καθαριστικές ουσίες χωρίς βλάβη για τις επιφάνειες και χωρίς παραμένουσες ουσίες.

Η απόχρωση και η υφή των διαφόρων στοιχείων (επιφάνεια εργασίας, σκελετός, σόκορο κλπ) θα είναι της απόλυτης επιλογής της Υπηρεσίας, βάσει δειγματολογίων, τα οποία θα προσκομίσει ο προμηθευτής που θα επιλεγεί.

Θα πρέπει απαραίτητα να καλύπτονται με πενταετή εγγύηση καλής λειτουργίας και δεκαπενταετή εγγύηση διαρκούς παρακαταθήκης ανταλλακτικών. Το εργοστάσιο κατασκευής και ο προμηθευτής επί ποινή αποκλεισμού πρέπει απαραίτητα να διαθέτει πιστοποίηση κατά ISO 9001:2015, ISO 14001:2015, και ISO 45001 ή ισοδύναμα με πεδίο εφαρμογής μόνο για τον κατασκευαστή «Σχεδιασμό, Σέρβις, Πώληση Ξύλινων & Μεταλλικών Επίπλων». Τα παραπάνω πιστοποιητικά πρέπει να κατατεθούν επί ποινή αποκλεισμού.

Θα πρέπει απαραίτητα να προσκομιστούν επίσης τα εξής πιστοποιητικά:

- Πιστοποιητικό μελαμίνης E1

- Πιστοποιητικό περιθωρίων από ABS σε μοριοσανίδα με επένδυση μελαμίνης που να αποδεικνύει ότι η ποιότητα της συγκόλλησης των περιθωρίων καλύπτει τις απαιτήσεις για περιθώρια επίπλων.

Να προσκομιστεί φωτογραφία ή σχέδιο που θα επαληθεύει τα τεχνικά χαρακτηριστικά. Τα παραπάνω πιστοποιητικά πρέπει να κατατεθούν επί ποινή αποκλεισμού.

Τιμή 400,00 + Φ.Π.Α 24%. Τιμή 496,00 με Φ.Π.Α. 24%

15. ΓΡΑΦΕΙΟ Η/Υ 160X80 2Θ

Η επιφάνεια θα κατασκευαστεί από μοριοσανίδα υψηλής πυκνότητας και πάχους 25mm, με πρόσθετη αμφίπλευρη επένδυση από μελαμίνη.

Στην επιφάνεια εργασίας θα υπάρχει ειδική ροζέτα για τη διέλευση καλωδίων.

Τα πλαϊνά σόκαρα θα φέρουν ABS πάχους 1-2 mm, όλες οι κολλήσεις των περιθωρίων θα είναι με κόλες πολυουρεθάνης ώστε να αποφεύγονται φαινόμενα υγρασίας και φθοράς με την πάροδο του χρόνου.

Η στήριξη της επιφάνειας εργασίας με το σκελετό του γραφείου θα γίνει με βίδες σε ήδη κατάλληλα προσαρμοσμένες φωλιές παρέχοντας την μέγιστη σταθερότητα στο γραφείο.

Ο σκελετός είναι δύο ποδαρικά σε σχήμα Π από μεταλλικές κοιλοδοκούς διατομής 50*50mm βαμμένα με μεταλλικό χρώμα μαύρο για μέγιστη ανθεκτικότητα. Τα δύο Π ενώνουν μεταξύ τους με μία μεταλλική μπάρα σύνδεσης τηλεσκοπική που προσαρμόζεται ανάλογα με την διάσταση του γραφείου.

Το γραφείο θα είναι λυόμενο επιτρέποντας την εύκολη μεταφορά του καθώς και την αντικατάσταση τμημάτων σε περίπτωση φθοράς τους. Η συναρμολόγηση θα είναι απλή, πλην όμως θα εξασφαλίζει ιδιαίτερα μεγάλη σταθερότητα και αντοχή.

Στο κάτω μέρος θα φέρει ρεγουλατόρους για την ρύθμιση του ύψους.

Οι τελικές επιφάνειες θα είναι αντιθαμβωτικές (ματ), δεν θα επιτρέπουν την συσσώρευση σκόνης, ρύπων, κ.λπ. και θα μπορούν να καθαρίζονται εύκολα με τις συνήθεις καθαριστικές ουσίες χωρίς βλάβη για τις επιφάνειες και χωρίς παραμένουσες ουσίες.

Η απόχρωση και η υφή της επιφάνειας θα είναι της απόλυτης επιλογής της Υπηρεσίας, βάσει δειγματολογίων, τα οποία θα προσκομίσει ο προμηθευτής που θα επιλεγεί.

Θα πρέπει απαραίτητα να καλύπτονται με πενταετή εγγύηση καλής λειτουργίας και δεκαπενταετή εγγύηση διαρκούς παρακαταθήκης ανταλλακτικών. Το εργοστάσιο κατασκευής και ο προμηθευτής επί ποινή αποκλεισμού πρέπει απαραίτητα να διαθέτει πιστοποίηση κατά ISO 9001:2015, ISO 14001:2015, και ISO 45001 ή ισοδύναμα με πεδίο εφαρμογής μόνο για τον κατασκευαστή «Σχεδιασμό, Σέρβις, Πώληση Ξύλινων & Μεταλλικών Επίπλων». Τα παραπάνω πιστοποιητικά πρέπει να κατατεθούν επί ποινή αποκλεισμού.

Θα πρέπει απαραίτητα να προσκομιστούν επίσης τα εξής πιστοποιητικά:

- Πιστοποιητικό ασφάλεια και μηχανικών αντοχών του γραφείου κατά EN 527-1-2, EN 1730
- Πιστοποιητικό μελαμίνης E1
- Πιστοποιητικό περιθωρίων από ABS σε μοριοσανίδα με επένδυση μελαμίνης που να αποδεικνύει ότι η ποιότητα της συγκόλλησης των περιθωρίων καλύπτει τις απαιτήσεις για περιθώρια επίπλων.

Να προσκομιστεί φωτογραφία ή σχέδιο που θα επαληθεύει τα τεχνικά χαρακτηριστικά. Θα πρέπει απαραίτητα να προσκομιστεί δείγμα από την προηγούμενη ημέρα του διαγωνισμού. Τα παραπάνω πιστοποιητικά πρέπει να κατατεθούν επί ποινή αποκλεισμού.

ΓΕΝΙΚΟΙ ΟΡΟΙ ΤΕΧΝΙΚΩΝ ΠΡΟΔΙΑΓΡΑΦΩΝ ΠΟΥ ΑΦΟΡΟΥΝ ΟΛΑ ΤΑ ΥΠΟ ΠΡΟΜΗΘΕΙΑ ΕΙΔΗ ΕΠΙ ΠΟΙΝΗ ΑΠΟΚΛΕΙΣΜΟΥ

- Τα υπό προμήθεια είδη θα πρέπει να πληρούν τις τεχνικές προδιαγραφές. Όλες οι τεχνικές προδιαγραφές είναι απαραίτητες επί ποινή αποκλεισμού
- Οι συμμετέχοντες, οφείλουν να προσκομίσουν Prospectus (φυλλάδια) με έγχρωμες εικόνες του προσφερόμενου εξοπλισμού ή σχέδια και περιγραφή αυτών που θα επαληθεύει τα τεχνικά χαρακτηριστικά καθώς και δειγματολόγιο χρωμάτων των υλικών.
- Τα προσφερόμενα είδη θα πρέπει να είναι καινούρια, αμεταχειρίστη και σε άριστη κατάσταση. Ο Ανάδοχος θα πρέπει να παρέχει τα είδη άρτια, συσκευασμένα, χωρίς ελαττώματα και φθορές.
- Τα προσφερόμενα είδη θα πρέπει απαραίτητα με ποινή αποκλεισμού (απαράβατος όρος) να καλύπτονται τουλάχιστον με πενταετή εγγύηση καλής λειτουργίας και πενταετή ύπαρξη διαρκούς παρακαταθήκης ανταλλακτικών. Σε περίπτωση που στις αναλυτικές τεχνικές προδιαγραφές κάποιου είδους αναφέρεται μεγαλύτερος χρόνος ύπαρξης διαρκούς παρακαταθήκης ανταλλακτικών υπερσχύει της γενικής απαίτησης.
- Ο χρόνος αποκατάστασης βλάβης θα είναι εντός 48 ωρών.
- Ο προσφέρων να διαθέτει εξειδικευμένο τμήμα εξυπηρέτησης Σέρβις με τεχνική βοήθεια.
- Το εργοστάσιο κατασκευής και ο προμηθευτής επί ποινή αποκλεισμού πρέπει απαραίτητα να διαθέτει πιστοποίηση κατά ISO 9001:2015, ISO 14001:2015, και ISO 45001 ή ισοδύναμα με πεδίο εφαρμογής μόνο για τον κατασκευαστή «Σχεδιασμό, Σέρβις, Πώληση Ξύλινων & Μεταλλικών Επίπλων». Τα παραπάνω πιστοποιητικά πρέπει να κατατεθούν επί ποινή αποκλεισμού.
- Θα πρέπει απαραίτητα επί ποινή αποκλεισμού (απαράβατος όρος) να προσκομιστούν όλα τα πιστοποιητικά που αναφέρονται στην αναλυτική περιγραφή κάθε είδους. Όλα τα πιστοποιητικά ασφάλεια και μηχανικών αντοχών επί ποινή αποκλεισμού θα συνοδεύονται με τα testreport που θα επαληθεύουν την περιγραφή κάθε είδους.
- Όπου απαιτείτε δείγμα προσκομίζεται από την προηγούμενη ημέρα της καταληκτικής ημερομηνία του διαγωνισμού είναι επί ποινή αποκλεισμού
- Οι διαστάσεις όλων των επίπλων θα μπορούν να έχουν απόκλιση $\pm 5\%$

ΜΕΡΟΣ Β- ΟΙΚΟΝΟΜΙΚΟ ΑΝΤΙΚΕΙΜΕΝΟ ΤΗΣ ΣΥΜΒΑΣΗΣ

Η εκτιμώμενη αξία της σύμβασης ανέρχεται στο ποσό των 167.973,38€ συμπεριλαμβανομένου ΦΠΑ (προϋπολογισμός χωρίς ΦΠΑ: 135.462,40€ + ΦΠΑ: 32.510,98€).

Η παρούσα σύμβαση υποδιαιρείται σε δεκαπέντε (15) τμήματα.

α/α Τμήματος	Περιγραφή τμήματος	Ποσότητα	Εκτιμώμενη τιμή μονάδας πλέον ΦΠΑ (€)	Συνολική εκτιμώμενη τιμή πλέον ΦΠΑ (€)	ΦΠΑ	Συνολική εκτιμώμενη τιμή με ΦΠΑ (€)	CPV	Περιγραφή
1	Κάθισμα εργαστηρίου με πλάτη (τεμ. 20)	20	132,81	2.656,20	637,49	3.293,69	39100000-3	Έπιπλα

2026DIA B33020

α/α Τμήμα	Περιγραφή τμήματος	Ποσότητα	Εκτιμώμενη τιμή μονάδας πλέον ΦΠΑ (€)	Συνολική εκτιμώμενη τιμή πλέον ΦΠΑ (€)	ΦΠΑ	Συνολική εκτιμώμενη τιμή με ΦΠΑ (€)	CPV	Περιγραφή
2	Σετ γραφείων μελών ΔΕΠ	10	2.200,00	22.000,00	5.280,00	27.280,00	39100000-3	Έπιπλα
3	Κάθισμα/ αναλόγιο αμφιθεάτρου έδρα ξύλο κόντρα πλακέ, έδρανο ξύλινο σταθερό	100	330,00	33.000,00	7.920,00	40.920,00	39100000-3	Έπιπλα
4	Γραφείο 140x80cm με μεταλλική βάση και ρυθμιζόμενα πόδια (ως έδρανα διδασκαλίας)	10	550,00	5.500,00	1.320,00	6.820,00	39100000-3	Έπιπλα
5	Κάθισμα πολλαπλών χρήσεων έδρα πλάτη πολυπροπυλένιο μαύρος σκελετός	200	75,00	15.000,00	3.600,00	18.600,00	39100000-3	Έπιπλα
6	ΕΡΓΑΣΤΗΡΙΑΚΟΣ ΠΑΓΚΟΣ 8 ΑΤΟΜΩΝ Φ150	40	400,00	16.000,00	3.840,00	19.840,00	39100000-3	Έπιπλα
7	Τροχήλατα καθίσματα (η τοποθέτησή θα γίνει πίσω από το γραφείο – έδρανο διδασκαλίας)	10	250,00	2.500,00	600,00	3.100,00	39100000-3	Έπιπλα
8	Κάθισμα εργαστηρίου με πλάτη (τεμ. 20)	20	132,81	2.656,20	637,49	3.293,69	39100000-3	Έπιπλα
9	Γραφείο 140x80cm με μεταλλική βάση και ρυθμιζόμενα πόδια (ως έδρανα διδασκαλίας)	10	550,00	5.500,00	1.320,00	6.820,00	39100000-3	Έπιπλα
10	Κάθισμα πολλαπλών χρήσεων έδρα πλάτη πολυπροπυλένιο μαύρος σκελετός	50	56,00	2.800,00	672,00	3.472,00	39100000-3	Έπιπλα
11	Τροχήλατα καθίσματα (η τοποθέτησή θα γίνει πίσω από το γραφείο – έδρανο διδασκαλίας)	10	250,00	2.500,00	600,00	3.100,00	39100000-3	Έπιπλα
12	Κάθισμα με αναλόγιο	50	160,00	8.000,00	1.920,00	9.920,00	39100000-3	Έπιπλα
13	ΚΑΘΙΣΜΑ ΠΟΛΥΠΡΟΠΥΛΕΝΙΟ	80	75,00	6.000,00	1.440,00	7.440,00	39100000-3	Έπιπλα

2026DIA B33020

α/α Τμήματος	Περιγραφή τμήματος	Ποσότητα	Εκτιμώμενη τιμή μονάδας πλέον ΦΠΑ (€)	Συνολική εκτιμώμενη τιμή πλέον ΦΠΑ (€)	ΦΠΑ	Συνολική εκτιμώμενη τιμή με ΦΠΑ (€)	CPV	Περιγραφή
14	ΕΡΓΑΣΤΗΡΙΑΚΟΣ ΠΑΓΚΟΣ 8 ΑΤΟΜΩΝ Φ150	10	400,00	4.000,00	960,00	4.960,00	39100000-3	Έπιπλα
15	ΓΡΑΦΕΙΟ Η/Υ 160X80 2Θ	21	350,00	7.350,00	1.764,00	9.114,00	39100000-3	Έπιπλα
Σύνολο				135.462,40	32.510,98	167.973,38		

Προσφορές υποβάλλονται για ένα, περισσότερα ή για όλα τμήματα και για το σύνολο της ποσότητας κάθε τμήματος.